

# Ronix®

Premium Quality

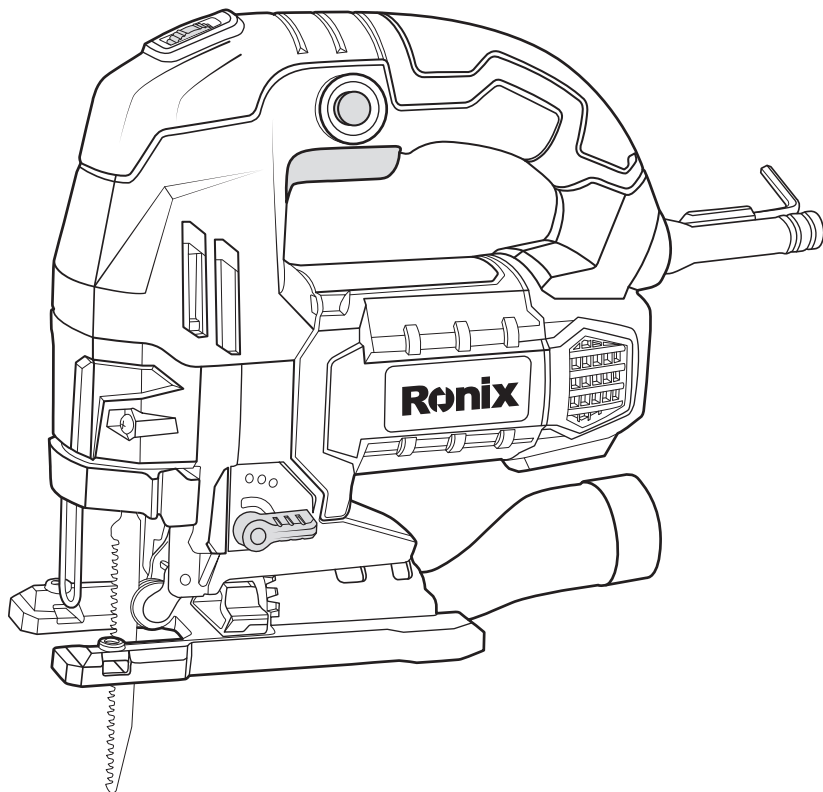

## ПОСІБНИК КОРИСТУВАЧА

### ЕЛЕКТРОЛОБЗИК

**4101/4110/4111/4120/4150/4155**

**УВАГА!**

Зображення товару може відрізнятися в залежності від моделі. Виробник залишає за собою право змінювати склад, комплектацію, технічні характеристики тощо без попереднього повідомлення.

## ТЕХНІЧНІ ХАРАКТЕРИСТИКИ

	4101	4110	4111	4120	4150	4155
Ріжуча здатність, мм	Дерево: 65	Дерево: 130	Дерево: 135/150	Дерево: 60	Дерево: 65	Дерево: 55
	Сталь: 6	Сталь: 10	Сталь: 10	Метал: 10	Метал: 10	Сталь: 6
			Алюміній: 20			
Частота, Гц	50-60	50-60	50-60	50-60	50-60	50-60
Напруга, В	220-240	220-240	220-240	220-240	220-240	220-240
Номінальна потужність, Вт	550	600	750	650	550	550
Швидкість без навантаження, об/хв	0-3000	500-2500	1500-3100	0-3100	1000-3000	1000-3000
Вага нетто, кг	2	3	2,8	2,75	2	2
Комплекція	Ріжуче полотно, пилзбірник, ключ, направляюча лінійка	Ріжуче полотно 2 шт, пилзбірник, кришка основи	Шестигранний ключ пилзбірник	Шестигранний ключ 2 шт, ріжуче полотно 2 шт	Ключ, пилзбірник	Пилзбірник, ключ

## ПЕРЕЛІК ДЕТАЛЕЙ

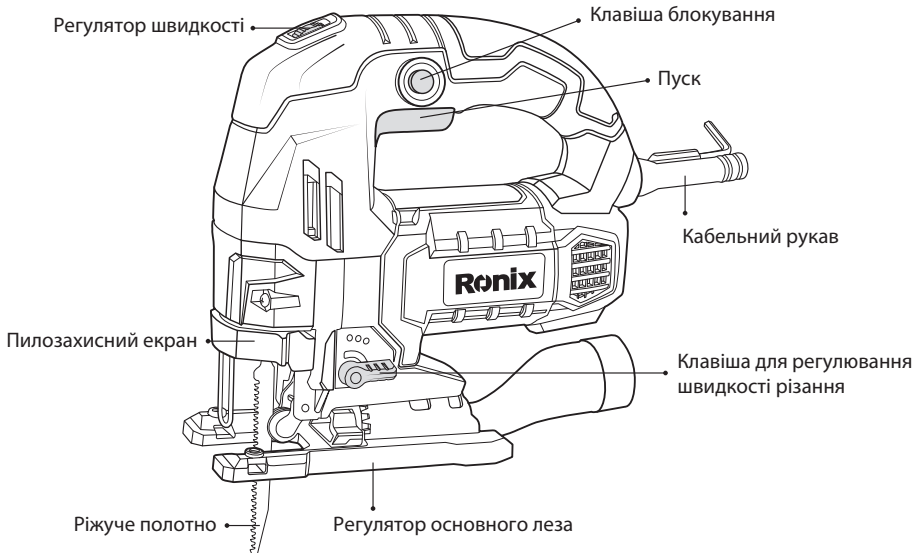

# ІНСТРУКЦІЇ З ТЕХНІКИ БЕЗПЕКИ

## УВАГА!

ПРИ ВИКОРИСТАННІ ЕЛЕКТРИЧНИХ ІНСТРУМЕНТІВ ЗАВЖДИ СЛІД ДОТРИМУВАТИСЯ ВСІХ ІНСТРУКЦІЙ З ТЕХНІКИ БЕЗПЕКИ, ЩОБ ЗМЕНШИТИ РИЗИК ВИНИКНЕННЯ ПОЖЕЖІ, УРАЖЕННЯ ЕЛЕКТРИЧНИМ СТРУМОМ І ОТРИМАННЯ ТРАВМ

ПЕРШ НІЖ НАМАГАТИСЯ ПРАЦЮВАТИ З ІНСТРУМЕНТОМ, БУДЬ ЛАСКА, ПРОЧИТАЙТЕ ВСЮ ІНСТРУКЦІЮ І ЗБЕРЕЖІТЬ ЇЇ ДЛЯ ПОДАЛЬШОГО ВИКОРИСТАННЯ.

## ОСНОВНІ ПРАВИЛА БЕЗПЕКИ ДЛЯ ВСІХ ЕЛЕКТРИЧНИХ ІНСТРУМЕНТІВ

- 1) Тримайте своє робоче місце чистим. Захаращені верстаки можуть призвести до нещасних випадків.
- 2) Врахуйте оточення робочої зони. Не використовуйте електроінструменти у вологих місцях. Не піддавайте електроінструменти впливу дощу. Підтримуйте робочу зону в належному стані, зокрема, там не повинно бути легкозаймистих рідин або газів.
- 3) Уникайте ураження електричним струмом. Під час роботи з інструментами не торкайтеся заземленого металу, наприклад, труби, радіатора, морозильної камери тощо.
- 4) Тримайте дітей та відвідувачів подалі. Не дозволяйте дітям торкатися інструменту або подовжувача. Усіх відвідувачів слід тримати подалі від робочого місця.
- 5) Зберігання електроінструменту. Коли інструменти не використовуються, їх слід зберігати в сухому, захищеному від світла місці.
- 6) Не застосовуйте силу до інструменту. Він буде виконувати роботу краще і безпечніше з тією швидкістю, для якої він був призначений, Уникайте непотрібних перевантажень, які можуть поставити здоров'я оператора під загрозу і погіршити функції інструментів.

- 7) Використовуйте відповідний інструмент. Не використовуйте маленькі інструменти та насадки для виконання роботи важкого інструменту. Не використовуйте інструменти не за призначенням, наприклад, не використовуйте електричну циркулярну пилку для розпилювання колод або гілок дерев.
- 8) Вдягайтеся правильно. Не вдягайте вільний одяг або прикраси. Вони можуть бути затягнуті рухомими частинами. Під час роботи на відкритому повітрі рекомендується носити гумові рукавички та нековзне взуття. Носіть захисне головне вбрання, щоб сховати довге волосся.
- 9) Використовуйте захисні окуляри. Завжди носіть захисні окуляри. Якщо присутній пил, використовуйте спеціальні маски.
- 10) Не допускайте пошкодження кабелю. Ніколи не переносьте інструмент за кабель і не смикайте його, щоб від'єднати від розетки. Уникайте контакту кабелю з теплом, мастилом та гострими гранями.
- 11) Не перенапружуйтеся. Завжди тримайте правильну опору та рівновагу.
- 12) Обслуговуйте інструменти належним чином. Тримайте інструменти гострими та чистими для кращої та безпечнішої роботи. Дотримуйтесь інструкцій щодо змащування та заміни насадок. Періодично перевіряйте кабелі інструментів і замінійте їх у разі пошкодження. Тримайте рукоятки сухими, чистими та без мастила.
- 13) Від'єднуйте інструменти від мережі коли вони не використовуються, перед обслуговуванням та заміною аксесуарів, таких як леза, біти та фрези.
- 14) Зніміть регульовальні ключі. Перед увімкненням інструменту слід переконатися, що ключі та регульовальні ключі витягнуті з нього.
- 15) Уникайте випадкового запуску. Не переносьте підключений до мережі інструмент, тримаючи палець на вимикачі. При підключенні вилки до розетки переконайтеся, що перемикач вимкнений.
- 16) Використовуйте подовжувач. Якщо потрібен подовжувач, завжди перевіряйте, щоб його поперечний переріз дорівнював або був більшим, ніж переріз інструмента, і був позначений відповідним чином.
- 17) Будьте пильні. Слідкуйте за тим, що ви робите. Керуйтеся здоровим глуздом. Не використовуйте інструмент, будучи втомленим.

18) Перевіряйте пошкоджені деталі. Перед подальшим використанням інструменту слід ретельно перевірити захисний кожух або інші пошкоджені частини, щоб переконатися, що він буде працювати належним чином і виконувати свою функцію за призначенням. Перевірте зіставлення рухомих частин, фіксацію рухомих частин, наявність поломок деталей, кріплення та будь-які інші фактори, що можуть вплинути на роботу пристрою. Пошкоджений захисний кожух або інша деталь повинні бути належним чином відремонтовані або замінені у кваліфікованому сервісному центрі, якщо інструкція з експлуатації не містить інших вказівок щодо цього. Несправні вимикачі повинні бути замінені у кваліфікованому сервісному центрі. Не використовуйте інструмент, якщо перемикач не вмикається і не вимикається.

19) Перевірте напругу. Не вмикайте електроінструмент у мережу, доки не переконаєтеся, що напруга, зазначена на табличці з технічними характеристиками, відповідає наявній напрузі.

20) Заміна деталей. Використання неналежних аксесуарів або насадок, що відрізняються від рекомендованих, може призвести до отримання тілесних ушкоджень.

21) Доручіть ремонт вашого інструменту експерту. Цей електроінструмент відповідає всім необхідним правилам техніки безпеки. Ремонт електроінструменту повинен виконуватися тільки фахівцем. В іншому випадку це може становити значну небезпеку для користувача.

## **ВИКОРИСТАННЯ ЕЛЕКТРОЛОБЗИКА**

Цей ЕЛЕКТРОЛОБЗИК призначений для різання деревини, сталі, алюмінію, пластику з використанням різних типів ріжучого полотна.

## **ДОДАТКОВІ ПРАВИЛА БЕЗПЕКИ**

1) ПЕРЕД ВИКОРИСТАННЯМ ІНСТРУМЕНТУ, БУДЬ ЛАСКА, ПЕРЕКОНАЙТЕСЯ, ЩО ПЕРЕМИКАЧ ВИМКНЕНИЙ, А ВИЛКА НЕ ПІДКЛЮЧЕНА ДО ЕЛЕКТРИЧНОЇ РОЗЕТКИ.

- 2) Під час увімкнення інструмент не повинен торкатися жодних предметів, щоб уникнути небезпеки.
- 3) Перед тим, як увімкнути пристрій в розетку, переконайтеся, що він вимкнений, і покладіть кабель на задню сторону.
- 4) Увімкніть інструмент, а після розпочніть різання заготовки.
- 5) Не доторкайтеся до рухомих частин, особливо леза.
- 6) Переконайтеся, що на заготовці немає жодних сторонніх предметів, що перешкоджають роботі.
- 7) Під час роботи з інструментом тримайте його міцно.
- 8) Не кладіть інструмент на землю або робочий стіл до його вимкнення.
- 9) Не ріжте матеріали які містять азбест. Під час різання деяких матеріалів, таких як волокно, будь ласка, використовуйте маску.
- 10) При вимкненні інструменту не зупиняйте пиляльне полотно шляхом натискання. Не торкайтеся полотна рукою, оскільки воно досить гаряче, як тільки закінчується робота.
- 11) Використовуйте тільки гостре і справне пиляльне полотно. Полотно необхідно замінити, якщо воно зламане, з тріщинами, деформоване або затупилося.
- 12) Якщо робоче приміщення занадто гаряче, вологе або занадто запилене, будь ласка, скористайтеся пристроєм захисного відключення, щоб гарантувати безпеку оператора.

## **ІНСТРУКЦІЯ З ЕКСПЛУАТАЦІЇ**

### **ВСТАНОВЛЕННЯ ТА ЗНЯТТЯ РІЖУЧОГО ПОЛОТНА**

#### **ПРИМІТКА:**

Перед встановленням і регулюванням завжди відключайте інструмент від мережі. Цей інструмент оснащений системою SDS для швидкої та легкої заміни пиляльного полотна.

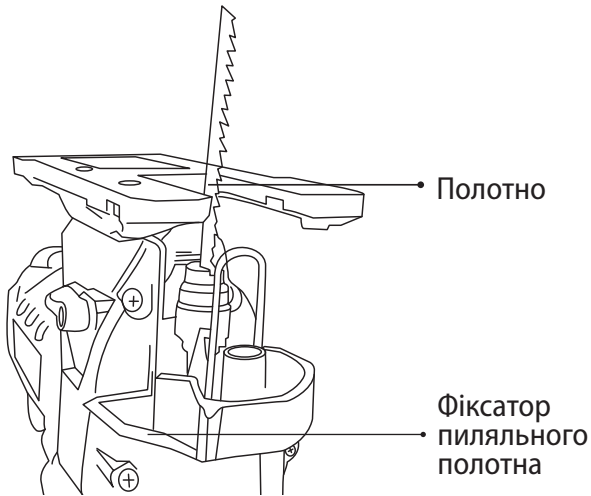

## ВСТАНОВЛЕННЯ ПИЛЯЛЬНОГО ПОЛОТНА

- Відкрийте тримач пиляльного полотна, повністю відтягнувши засувку полотна.
- Вставте пиляльне полотно в тримач, спрямувавши задню частину полотна в паз направляючого ролика.
- Відпустіть фіксатор полотна, полотно встановлено належним чином.

## ЗНЯТТЯ ПИЛЯЛЬНОГО ПОЛОТНА

- Відпустіть фіксатор леза, повністю відтягніть фіксатор і витягніть лезо з тримача.

## ІНСТРУКЦІЯ ДО РІЖУЧИХ ПОЛОТЕН

Тип полотна	Призначення
Дрібнозубе пиляльне полотно	Для рівних прямих прорізів
Крупнозубчасте пиляльне полотно	Для швидкого прямого розпилювання
Полотно для розрізання металу	Для чорних і кольорових металів
Пиляльне полотно врівень з поверхнею	Для чистої обробки зрізів до стіни або краю

Полотно поставляється на вимогу замовника. Вищевказані полотна можуть не постачатися з інструментом.

## НАЛАШТУВАННЯ МАЯТНИКОВОЇ ДІЇ

Чотири положення маятникового механізму дозволяють оптимально адаптувати швидкість різання, ріжучу здатність і форму розпилу до матеріалу, що розпилюється. Маятниковий рух можна регулювати в чотири етапи за допомогою регулювального важеля. Перемикання можливе під час роботи пристрою:

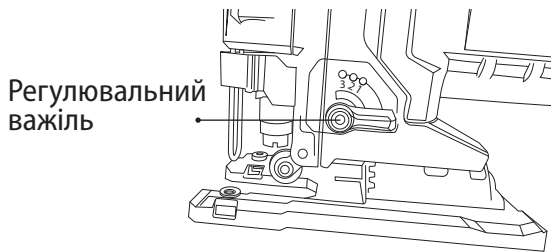

Положення	Спосіб різання	Приклад
0	Без маятникового руху	Різання м'якої сталі, нержавіючої сталі або пластику, дерева та фанери
1	Малий маятниковий рух	Різання м'якої сталі, алюмінію та твердої деревини
2	Середній маятниковий рух	Різання деревини та фанери, швидке різання алюмінію та м'якої сталі
3	Великий маятниковий рух	Швидке різання деревини та фанери

## НАЛАШТУВАННЯ КУТА ФАСКИ

Регульований кожух дозволяє різати лівий або правий кут скосу в діапазоні 0-45°. Шкала кута нахилу має попередньо встановлені положення 0°, 15°, 30°, 45°.



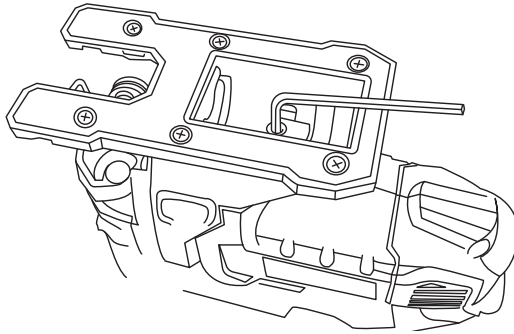

- ВІДПУСТИТИ РІВЕНЬ КОЖУХУ.
- Пересуньте кожух у напрямку до пиляльного диска.
- Нахиліть кожух і встановіть потрібний кут скосу за допомогою шкали.
- Затягніть гвинт за допомогою ключа.

## **ВМИКАННЯ ТА ВИМИКАННЯ**

Примітка: будь ласка, переконайтеся, що перемикач вимкнений, коли інструмент підключено до мережі.

- 1) Щоб увімкнути інструмент, натисніть перемикач увімкнення/вимкнення.
- 2) Для безперервної роботи натисніть і утримуйте перемикач, натисніть кнопку блокування і відпустіть перемикач.
- 3) Щоб зупинити інструмент, відпустіть перемикач.
- 4) Щоб зупинити інструмент під час безперервної роботи, коротко натисніть на вимикач і відпустіть його. Завжди вимикайте інструмент після закінчення роботи і перед відключенням від мережі.
- 5) На пристрої є світлодіодна лампа для освітлення зони навколо ріжучого полотна.

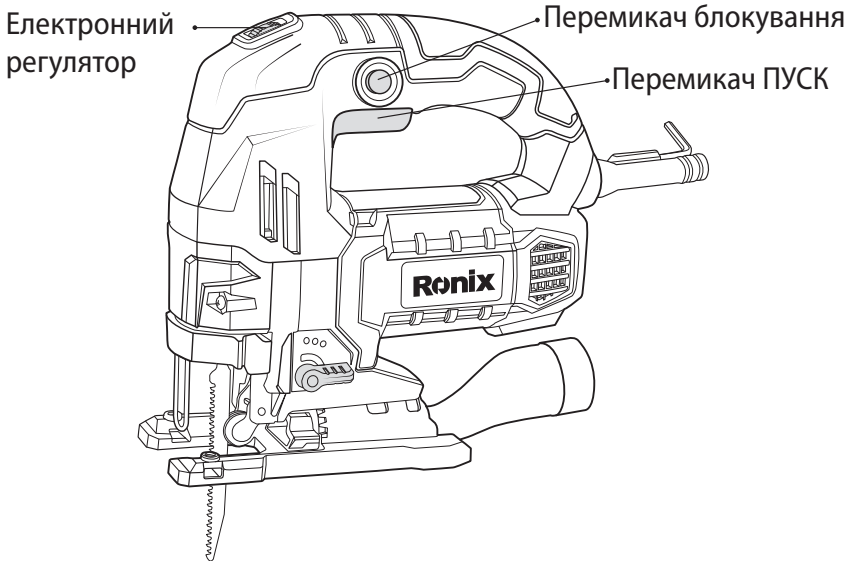

## ВСТАНОВЛЕННЯ ШВИДКОСТІ ПИЛЯННЯ

Щоб встановити швидкість пиляння, поверніть регулятор на потрібний рівень. Чим вищий показник, тим вища швидкість пиляння. Необхідне налаштування залежить від товщини та типу матеріалу.

Для розпилювання м'яких матеріалів, таких як дерево, використовуйте високі швидкості, а для розпилювання металу - низькі. Будь ласка, ознайомтеся з наведеною нижче інформацією.

Матеріал	Рівень регулятора
Деревина	5-6
Листова сталь	3-6
Нержавіюча сталь	3-4
Алюміній	2-3
Пластик	1-4

## ЕФЕКТИВНЕ ТА БЕЗПЕЧНЕ РІЗАННЯ

Примітка:

Будь ласка, змащуйте направляючу якомога частіше.

- При необхідності накресліть лінію розпилу.
- Просвердліть отвір діаметром не менше 12 мм і введіть пиляльне полотно.
- Увімкніть інструмент.
- При прямому розпилі дотримуйтесь прямої лінії.
- Для маятникового розпилу, будь ласка, злегка змістіть інструмент.

### 1) Різання металу

- Встановіть відповідне пиляльне полотно.
- Дійте, як описано вище.
- Використовуйте охолоджуюче мастило (мастильну рідину), щоб запобігти перегріванню пиляльного полотна або заготовки.

### 2) Використовуйте пристрій для здування тирси

Тирсозбірник подає регульований потік повітря на пиляльне полотно, щоб під час роботи заготовку не забруднювала тирса.

- Налаштуйте силу здування тирси за допомогою важеля
- Низький Для роботи з металами, при використанні мастильно-охолоджувальних рідин і для використання з відсмоктуванням пилу.
- Середня Для роботи з деревиною та подібними матеріалами на низьких швидкостях.
- Висока Для роботи з деревиною та подібними матеріалами на високій швидкості.

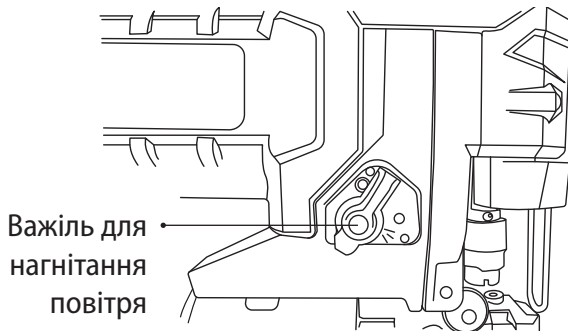

### 3) Відсмоктування пилу

Якщо інструмент використовується в приміщенні протягом тривалого часу, використовуйте відповідний пиловідсмоктувач, розроблений відповідно до чинних правил щодо виділення пилу.

Пиловідвідна трубка в поєднанні з пилозахисним кожухом допомагає видаляти пил з поверхні заготовки, якщо вона підключена до відповідної системи пиловідведення.

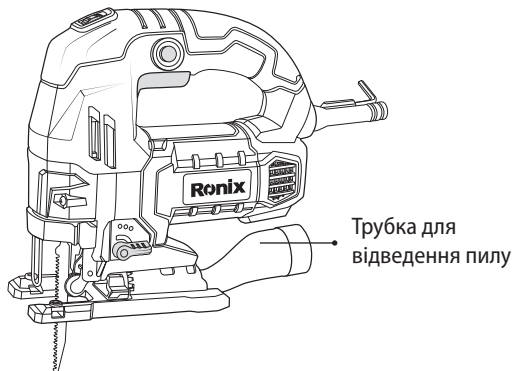

## ОБСЛУГОВУВАННЯ ТА РЕМОНТ

- 1) Завжди від'єднуйте інструмент від мережі перед перевіркою або чисткою.
- 2) Ніколи не використовуйте воду або інші рідини для очищення інструменту. Очищайте інструмент щіткою.
- 3) Регулярно перевіряйте та замінійте вугільну щітку.
- 4) Вентиляційний отвір інструменту слід регулярно чистити, щоб уникнути перегріву двигуна через заблокований вентиляційний отвір
- 5) Завжди перевіряйте, чи добре закріплені всі комплектуючі інструменту.
- 6) Деталі інструменту не мають мати слідів тріщин або пошкоджень.
- 7) Завжди перевіряйте, чи не пошкоджений кабель.

## **ЗАМІНА ВУГІЛЬНИХ ЩІТОК**

Примітка:

Вугільна щітка цього інструменту - внутрішнього типу. Будь ласка, замінійте вугільну щітку тільки в нашому сервісному центрі або у дилерів. Не замінійте її самостійно.

- Замініть вугільні щітки, якщо інструмент не працює або утворює забагато іскор.
- Вугільні щітки, які зношені (обгорілі, зламані або коротші за 5 мм), повинні бути замінені на нові.
- Завжди замінійте одночасно обидві вугільні щітки та використовуйте щітки від RONIX SERVICE
- Щітки повинні легко входити в тримачі.
- Після встановлення нових вугільних щіток дайте інструменту попрацювати кілька хвилин, щоб щітки краще прилягли.

## **РЕМОНТ**

Будь ласка, використовуйте тільки ті комплектуючі та запасні частини, які рекомендовані компанією Ronix. У разі несправності інструменту, будь ласка, передайте його нашому дилеру або в авторизовану станцію технічного обслуговування. Не розбирайте інструмент самостійно і не використовуйте запчастини інших виробників.

## **ГАРАНТІЯ**

- На всі інструменти, які ми виробляємо, надається гарантія від нашої компанії.
- Гарантія не поширюється на пошкодження, спричинені неправильним поводженням з інструментом, перевантаженням або природним зносом.
- Обов'язковою умовою є здача інструменту в зібраному вигляді, з гарантійним талоном і сертифікатом якості. Не розбирайте інструмент.
- Для отримання гарантійного обслуговування слід зберегти оригінальну упаковку.

## УМОВИ ГАРАНТІЙНОГО ОБСЛУГОВУВАННЯ

1. Гарантійне обслуговування надається протягом терміну гарантії, при наявності Гарантійного талону, ЗАПОВНЕНОГО НАЛЕЖНИМ ЧИНОМ, виробу в повній комплектації та документа, що засвідчує покупку (чек, товарна накладна тощо)
2. Гарантійне обслуговування не підтримується в разі порушення правил експлуатації, зберігання або перевезення виробу, що зазначені в інструкції по експлуатації виробу.
3. Гарантійне обслуговування скасовується у випадках:
  - наявності механічних пошкоджень або слідів стороннього втручання;
  - пошкодження викликані стихійним лихом або нещасним випадком, включаючи й блискавку, потраплянням у виріб сторонніх предметів, рідин, комах, тощо;
  - пошкодження викликані застосуванням або підключенням нестандартних або несправних периферійних пристроїв, аксесуарів;
  - якщо на інструменті відсутній серійний номер, немає можливості визначити дату продажу;
  - двигун вийшов з ладу у разі неправильного підключення двигуна/щіток, відключення плавного пуску;
  - вузол вийшов з ладу внаслідок удару/падіння/зовнішнього нагрівання/іржі/надмірного забруднення/наявності предметів та рідин (вентиляційні канали);
  - вийшли з ладу одночасно статор і ротор через недотримання часових інтервалів під час роботи з інструментом/перегрівання внаслідок забруднення вентиляційних каналів/перевищення споживаної потужності;
  - сталося природне зношування вузлів і механізмів (колектор, планетарні пари);
  - у разі втрати ємності АКБ внаслідок використання при негативних температурах, природного зношування;
  - будь-яке пошкодження мережевого кабелю.
4. Гарантія не поширюється на витратні матеріали та додаткові аксесуари.

### З гарантійними умовами згоден.

Підпис покупця: \_\_\_\_\_

ГАРАНТІЙНИЙ ТАЛОН № \_\_\_\_\_

Товар/модель \_\_\_\_\_

Серійний номер \_\_\_\_\_

Термін гарантії: 12 місяців

Дата продажу \_\_\_\_\_

Продавець (назва, телефон)

\_\_\_\_\_

Печатка та підпис продавця

\_\_\_\_\_

**З гарантійних питань звертайтеся до сервісних центрів.**

**Про адреси та контакти ви можете дізнатись на сайті: [www.ladny.com.ua](http://www.ladny.com.ua)  
або за номерами: +38 (044) 371-40-69; +38 (095) 329-44-99**