



ROG STRIX OLED XG27UCDMG GAMING MONITOR

USER GUIDE

HDMI™
REGISTERED TRADEMARK, ORGANIZATION

ASUS

Авторські права © 2024 ASUSTeK COMPUTER INC. Всі права застережено.

Жодну частину цього посібника, включаючи описані в ньому вироби і ПЗ, не може бути відтворено, передано, переписано, збережено у файлообмінній системі або перекладено іншою мовою у будь-якій формі і будь-яким способом, окрім документації, яку покупець тримає для подальшого користування, без прямої письмової згоди ASUSTeK COMPUTER INC. ("ASUS").

Гарантію та обслуговування не буде подовжено, якщо: (1) виріб ремонтували, модифікували або змінювали, окрім ремонту, модифікації та змін, авторизованих письмовою згодою від ASUS; або (2) серійний номер виробу стерто або він відсутній.

ASUS НАДАЄ ЦЕЙ ПОСІБНИК «ЯК Є», БЕЗ БУДЬ-ЯКИХ ГАРАНТІЙ, ЯК ВИСЛОВЛЕНИХ, ТАК І ТИХ, ЩО МАЮТЬСЯ НА УВАЗІ, ВКЛЮЧАЮЧИ, ТА НЕ ОБМЕЖУЮЧИСЬ ГАРАНТІЯМИ АБО ЗОБОВ'ЯЗАННЯМИ ЩОДО ПРИДАТНОСТІ ДО ПРОДАЖУ АБО ВІДПОВІДНОСТІ ПЕВНИМ ЦІЛЯМ. ЗА ЖОДНИХ УМОВ ASUS, ЙОГО ДИРЕКТОРИ, СЛУЖБОВЦІ, НАЙМАНІ РОБІТНИКИ АБО АГЕНТИ НЕ НЕСУТЬ ВІДПОВІДАЛЬНОСТІ ЗА БУДЬ-ЯКІ НЕПРЯМІ, ОСОБЛИВІ, ВИПАДКОВІ АБО НАСЛІДКОВІ ПОШКОДЖЕННЯ (ВКЛЮЧАЮЧИ ПОШКОДЖЕННЯ ЧЕРЕЗ ВТРАТУ ДОХОДУ, БІЗНЕСУ, ПРИДАТНОСТІ ДО ВИОКРИСТАННЯ АБО ДАНИХ, ПЕРЕБОЇ В РОБОТІ БІЗНЕСУ ТОЩО), НАВІТЬ ЯКЩО ASUS ПОПЕРЕДЖАЛИ ПРО МОЖЛИВІСТЬ ПОДІБНИХ ПОШКОДЖЕНЬ, СПРИЧИНЕНИХ БУДЬ-ЯКИМ ДЕФЕКТОМ АБО ПОМИЛКОЮ В ЦЬОМУ ПОСІБНИКУ АБО ВИРОБІ.

ТЕХНІЧНІ ХАРАКТЕРИСТИКИ ТА ІНФОРМАЦІЮ В ЦЬОМУ ПОСІБНИКУ ПІДГОТОВАНО ЛИШЕ ДЛЯ ІНФОРМУВАННЯ, І ЇХ МОЖЕ БУТИ ЗМІНЕНО БУДЬ-КОЛИ БЕЗ ПОПЕРЕДЖЕННЯ, І ЇХ НЕ СЛІД ВВАЖАТИ ЗОБОВ'ЯЗАННЯМИ З БОКУ ASUS. ASUS НЕ НЕСЕ ЖОДНОЇ ВІДПОВІДАЛЬНОСТІ ТА НЕ ДАЄ ЗОБОВ'ЯЗАНЬ ЩОДО БУДЬ-ЯКИХ ПОМИЛОК АБО НЕТОЧНОСТЕЙ, ЩО МОЖУТЬ ЗУСТРІТИСЯ В ЦЬОМУ ПОСІБНИКУ, ВКЛЮЧАЮЧИ ОПИС ВИРОБІВ І ПЗ В НЬОМУ.

Вироби та назви компаній, згадані в цьому посібнику, можуть бути або можуть не бути зареєстрованими торговими марками або захищеними авторськими правами відповідних компаній, і використовуються лише для визначення і пояснення та на користь власників, без жодної спроби порушити їхні права.

Зміст

Примітки	iv
Інформація з техніки безпеки	vi
Догляд і чищення	vii
Повернення виробів.....	ix
Глава 1: Знайомство з виробом	
1.1 Ласкаво просимо!.....	1-1
1.2 Вміст упакування.....	1-1
1.3 Короткий опис монітора.....	1-2
1.3.1 Вигляд спереду.....	1-2
1.3.2 Вигляд ззаду	1-4
1.3.3 Функція GamePlus	1-5
1.3.4 Функція GameVisual.....	1-9
Глава 2: Налаштування	
2.1 Кріплення стійки	2-1
2.2 Керування кабелем	2-2
2.3 Відкріплення стійки (для настінного кронштейна VESA)	2-3
2.4 Підключення кабелів	2-4
2.5 Увімкнення монітора.....	2-5
2.6 Регулювання монітора	2-5
Глава 3: Загальні інструкції	
3.1 Екранне меню.....	3-1
3.1.1 Змінення налаштувань	3-1
3.1.2 Загальний опис функцій екранного меню	3-2
3.2 Технічні характеристики.....	3-15
3.3 Габаритні розміри	3-17
3.4 Усунення несправностей (запитання й відповіді)	3-18
3.5 Перелік підтримуваних режимів синхронізації.....	3-19

Примітки

Заява Федеральної Комісії Зв'язку США (FCC)

Цей пристрій відповідає Частині 15 Правил FCC. Робота можлива за виконання наступних двох умов:

- Цей пристрій не може створювати шкідливої інтерференції, та
- Цей пристрій мусить приймати будь-яку отримувану інтерференцію, включаючи таку, що може спричинити небажану роботу пристрою.

Це обладнання було тестовано і визнано таким, що відповідає обмеженням для цифрових пристроїв Класу В згідно Частини 15 Правил FCC. Ці обмеження створено, щоб надати достатній захист проти шкідливої інтерференції в житловому секторі. Це обладнання створює, використовує і може випромінювати енергію радіочастот. Якщо його встановлено і експлуатовано без дотримання інструкцій виробника, це може спричинити шкідливу інтерференцію з радіозв'язком. Проте нема гарантії, що інтерференція не виникне в певній інсталяції. Якщо це обладнання перешкоджає прийому теле- та радіосигналу (щоб перевірити, вимкніть і ввімкніть обладнання), спробуйте усунути перешкоди. Для цього виконайте одну або кілька з цих дій:

- Переорієнтувати або перемістити антену прийому.
- Збільшити відстань між обладнанням і приймачем.
- Підключіть обладнання до розетки іншої електромережі, ніж та, до якої підключено приймач.
- Зверніться по допомогу до розповсюджувача або досвідченого техніка із радіо/телекомунікацій.



Для забезпечення відповідності нормам FCC необхідно використовувати екрановані кабелі для підключення монітора до відеокарти. Зміни або модифікації цього виробу, не схвалені напряму стороною, відповідальною за дотримання норм, скасує право користувачів на експлуатацію цього обладнання.

Заява Канадського Департаменту Зв'язку

Цей цифровий апарат не перевищує обмежень для Класу В щодо випромінювання радіошумів з цифрового пристрою, встановлених у Правилах Регулювання Радіоінтерференції Канадського Департаменту Зв'язку.

Цей цифровий пристрій Класу В відповідає Канадським ICES-003.

Цей цифровий пристрій класу В відповідає вимогам «Канадських нормативів для обладнання, що створює перешкоди».

Cet appareil numérique de la classe B respecte toutes les exigences du Règlement sur le matériel brouiller du Canada.



Інформація з техніки безпеки

Це обладнання не призначене для використання у місцях, де можуть перебувати діти.

- Перш ніж встановити монітор, уважно прочитайте всі документи з комплекту.
- Щоб запобігти пожежі або удару електрострумом, ніколи не піддавайте монітор дії дощу або вологи.
- Ніколи не намагайтеся відкрити корпус монітора. Небезпечно висока напруга всередині монітору може спричинити серйозні травми.
- Якщо джерело живлення пошкоджено, не намагайтеся полагодити його самостійно. Зверніться до кваліфікованого техника або до розповсюджувача.
- Перш ніж користуватися виробом, переконайтеся, що всі кабелі правильно підключено, і шнур живлення не пошкоджено. Якщо ви помітили будь-яке пошкодження, негайно зверніться до розповсюджувача.
- Отвори і щілини ззаду і вгорі на корпусі надано для вентиляції. Не блокуйте ці отвори. Ніколи не розташовуйте виріб поруч із/над батареєю або іншим джерелом тепла, якщо там не забезпечується достатньої вентиляції.
- Монітор мусить працювати лише від того типу джерела живлення, яке вказано на ярлику. Якщо ви не впевнені щодо типу живлення у вашій оселі, зверніться до розповсюджувача або місцевої енергетичної компанії.
- Користуйтеся правильною штепсельною виделкою, що відповідає місцевому стандарту живлення.
- Уникайте перевантаження електричних розмножувачів чи продовжувачів. Перевантаження може спричинити пожежу або удар електрострумом.
- Уникайте пилу, вогкості та надмірних температур. Не розташовуйте монітор у будь-яких місцях, де він може намокнути. Розташуйте монітор на стійкій поверхні.
- Вимикайте пристрій з розетки під час грози або коли ним не користуються протягом тривалого часу. Це захистить монітор від пошкоджень через викиди напруги.
- Ніколи не просовуйте жодних предметів і не проливайте рідини в отвори на корпусі монітора.

- Щоб забезпечити надійне функціонування, використовуйте цей монітор лише з комп'ютерами зі списку UL, оснащеними відповідним чином налаштованими роз'ємами з вказаною потужністю 100–240 В змінного струму.
- Якщо з монітором виникли технічні проблеми, зверніться до кваліфікованого техника або до розповсюджувача.
- Переміщення регулятора гучності, а також еквалайзера у відмінне від центрального розташування може збільшити вихідну напругу навушників і, як наслідок, рівень тиску звуку.
- СПОЖИВЧИЙ ЛАЗЕРНИЙ ПРОДУКТ КЛАСУ 1
EN 50689:2021



Цей символ перекресленого сміттового бака вказує на те, що виріб (електричне, електронне обладнання та ртутювмісний акумулятор таблеткового типу) в жодному разі не можна викидати в сміттовий бак разом із побутовими відходами. Ознайомтеся з місцевими правилами утилізації електронних виробів.

AEEE yönetmeliğine uygundur

Догляд і чищення

- Перш ніж підняти або переміщувати монітор, краще відключити кабелі та шнур живлення. Дотримуйтеся правильної техніки підіймання, коли переміщуєте монітор. Підіймаючи або переносячи монітор, беріться за краї монітора. Не піднімайте дисплей за підставку або шнур.
- Чищення. Вимкніть монітор і вийміть з розетки шнур живлення. Очистіть поверхню монітора нежорсткою ганчіркою без ворсу. Застарілі плями можна видалити ганчіркою, зволоженою м'яким очисним засобом.
- Уникайте очисних засобів, що містять алкоголь або ацетон. Використовуйте засоби, призначені для чищення OLED. Ніколи не бризкайте очисним засобом прямо на екран, оскільки він може просякнутися всередину монітора і спричинити удар електрострумом.

Описана нижче поведінка монітора є нормальною.

- Під час першого використання екран може мерехтити. Це пов'язано з природою флуоресцентного світла. Вимкніть живлення й знову увімкніть, щоб усунути мерехтіння.
- Ви можете помітити трохи нерівномірну яскравість екрану залежно від використовуюваного шаблону робочого столу.

- Коли одне зображення показано протягом багатьох годин, після перемикання зображення на екрані може лишитися залишок попереднього зображення. Екран потроху відновиться, або можна вимкнути живлення на декілька годин.
- Коли екран чорніє, мерехтить або не може більше працювати, зверніться до розповсюджувача або сервісного центру, щоб це полагодити. Не ремонтуйте екран самостійно!

Умовні позначення в цьому посібнику



УВАГА: інформація, як запобігти травмам, виконуючи завдання.



ЗАСТЕРЕЖЕННЯ: інформація, як запобігти пошкодженню компонентів, виконуючи завдання.



ВАЖЛИВО: Правила, яких НЕОБХІДНО дотримуватися, щоб виконати завдання.



ПРИМІТКА: Підказки та додаткова інформація, що допоможуть виконати завдання.

Де дізнатися більше

З наступних джерел ви отримаєте додаткову інформацію, а також поновлення для виробу і ПЗ.

1. Веб-сайти ASUS

На веб-сайтах ASUS в усьому світі міститься інформація про обладнання та програмне забезпечення ASUS. Див.

<http://www.asus.com>

2. Додаткова документація

Упакування виробу може містити додаткову документацію, яку надають дистриб'ютори. Ця документація не є частиною стандартного комплекту.

3. Про мерехтіння

https://www.asus.com/Microsite/display/eye_care_technology/

4. Інформація про виріб для ярлика енергоефективності ЄС



XG27UCDMG

Повернення виробів

Програми переробки та повернення ASUS виконують наше зобов'язання підтримувати найвищі стандарти охорони навколишнього середовища. Ми забезпечуємо наших клієнтів можливістю відповідально перероблювати наші вироби, батареї та інші компоненти так само, як матеріали для упаковки.

Будь ласка, перейдіть до <http://csr.asus.com/english/Takeback.htm> для детальної інформації про переробку в різних регіонах.



TM Використані торгові марки HDMI, HDMI High-Definition Multimedia Interface, товарний вигляд HDMI та логотипи HDMI є товарними знаками або зареєстрованими товарними знаками HDMI Licensing Administrator, Inc. у США та інших країнах.

1.1 Ласкаво просимо!

Дякуємо за придбання ігрового монітора з OLED ASUS®!

Найновіший широкоекранний монітор OLED від ASUS надає чистіше, ширше і яскравіше відображення, а також особливі характеристики, що покращують перегляд.

Завдяки їм використання монітора стало зручним і приємним, як ніколи.

1.2 Вміст упакування

Перевірте, чи присутні в упакуванні такі об'єкти:

- ✓ Монітор OLED
- ✓ Стислий посібник з експлуатації
- ✓ Гарантійний талон
- ✓ Шнур живлення
- ✓ Чохол ROG
- ✓ Наклейка ROG
- ✓ Основа монітора
- ✓ Комплект настінного кріплення
- ✓ Серветка з мікрофібри
- ✓ Кабель USB Type-C (необов'язково)
- ✓ HDMI (необов'язково)
- ✓ Кабель DP (необов'язково)
- ✓ Кабель USB (необов'язково)
- ✓ Мітка з властивостями (необов'язково)



Якщо будь-який із перерахованих вище елементів пошкоджено або відсутній, негайно зверніться до розповсюджувача.

1.3 Короткий опис монітора

1.3.1 Вигляд спереду

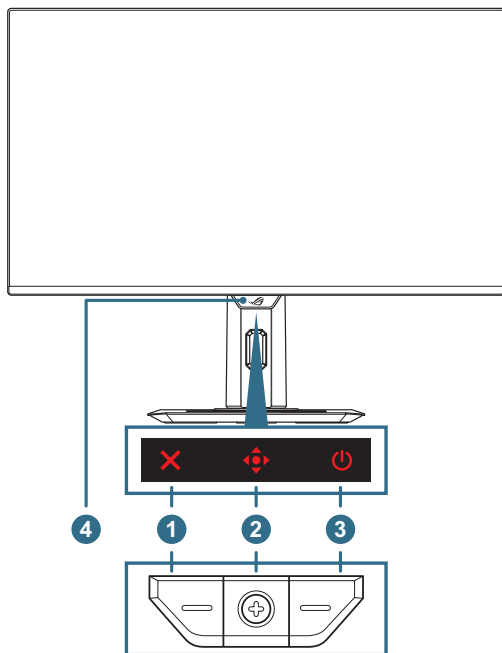

1. ✕ Кнопка Закрити:

- Коли екранне меню вимкнено, натисніть кнопку ✕, щоб активувати гарячу клавішу **Скидання пікселя**.
- Коли екранне меню увімкнено, натисніть, щоб вийти з екранного меню.







2. 🎮 Кнопки керування:

а. Коли екранне меню ВИМКНЕНО:

- Натисніть кнопку 🎮, щоб активувати екранне меню.
- Рухайте кнопку 🎮 «Вправо», щоб активувати гарячу клавішу **GamePlus**.
- Рухайте кнопку 🎮 «Вгору», щоб активувати гарячу клавішу **GameVisual**.
- Рухайте кнопку 🎮 «Вниз», щоб активувати гарячу клавішу **вибору входу**.



Щоб змінити попередньо налаштовану функцію цієї гарячої клавіші, перейдіть у меню **MyFavorite** > **Клавіші швидкої дії**.

- b. Коли екранне меню УВІМКНЕНО:
- Натисніть кнопку , щоб активувати вибраний пункт екранного меню.
 - Рухайте кнопку , щоб увійти в підменю.
 - Рухайте кнопку , щоб повернутися до попереднього меню або вийти з нього.
 - Рухайте кнопку , щоб перемістити вибір вгору або збільшити значення.
 - Рухайте кнопку , щоб перемістити вибір вниз або зменшити значення.
3.  **Кнопка живлення:** Вмикає/вимикає монітор.
4. **Датчик наближення Neo:** виміряйте відстань між користувачем і монітором.

1.3.2 Вигляд ззаду

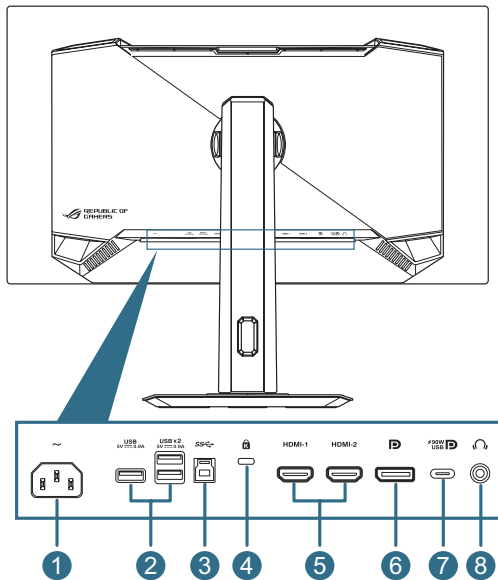

1. **Порт входу змінного струму:** Цей роз'єм підключає адаптер живлення.
2. **Низхідний порт USB 3.2 Gen 1:** Коли висхідний порт підключений. Підключення з'єднує порт USB 3.2 на моніторі та блок живлення 5 В / 0,9 А.
3. **Висхідний порт USB 3.2 Gen 1:** Цей роз'єм призначений для підключення висхідного кабелю USB. Підключення з'єднує роз'єми USB-концентратор із монітором.
4. **Слот кенсінгтонського замку**
5. **Роз'єм HDMI:** цей порт призначений для підключення пристроїв, сумісних з HDMI 2.1.
6. **DisplayPort:** цей роз'єм призначений для підключення пристроїв, сумісних з DisplayPort 1.4.

7. **Порт USB Type-C:** Цей порт призначений для підключення кабелю USB Type-C. З'єднання підтримує відеосигнал (режим DP Alt), подачу живлення та передачу даних.











- Порт забезпечує вихідну напругу 5 В / 3 А, 9 В / 3 А, 15 В / 3 А та 20 В / 4,5 А. Порт USB Type-C підтримує подачу живлення та передачу даних. Порт USB Type-C підтримує подачу живлення та передачу даних. За допомогою підключення кабелю USB Type-C to Type-A на моніторі можна лише увімкнути роз'єми USB Type-A (нисхідні).
- Заява про обмеження відповідальності: Підключені пристрої USB Type-C повинні підтримувати режим DP Alt.

8. **Роз'єм для навушників:** цей порт призначений для підключення навушників (імпеданс: 32 Ом при 1 кГц)

1.3.3 Функція GamePlus

Функція GamePlus дає змогу створити краще ігрове середовище для любителів різних типів ігор із використанням спеціального набору інструментів. Застосування функції «Приціл» із кількома варіантами прицілів дозволяє вам вибрати той, який найкраще підійде для вашої гри. Екранний таймер та секундомір можна розташувати ліворуч на дисплеї, щоб відстежувати загальний час гри, а лічильник кадрів на секунду (кадр/с.) показує, наскільки плавно працює гра. Функція снайпера (доступна на вашому пристрої тільки, якщо відключений HDR) налаштовується у шутерах від першої особи. Можна покроково вибрати коефіцієнт збільшення та тип коригування.

Щоб активувати GamePlus:

1. Перемістіть кнопку  праворуч.
2. Пересувайте кнопку  угору / вниз, щоб обрати різні функції.
3. Натисніть кнопку  або пересуньте кнопку  вправо, щоб підтвердити обрану функцію, або пересувайте кнопку  угору/вниз для навігації в налаштуваннях. Перемістіть кнопку  ліворуч, щоб повернутися назад або вийти.
4. Виділіть потрібний параметр і натисніть кнопку , щоб активувати його. Натисніть кнопку , щоб деактивувати його.

Головне меню
функції GamePlus

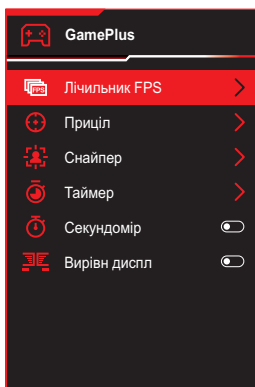

GamePlus –
лічильник FPS

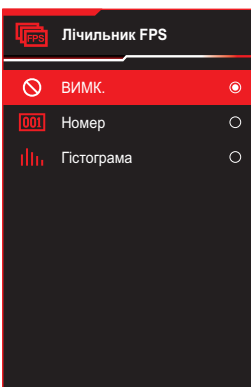

GamePlus – приціл
(динамічний приціл
змінить колір залежно
від кольору фону)

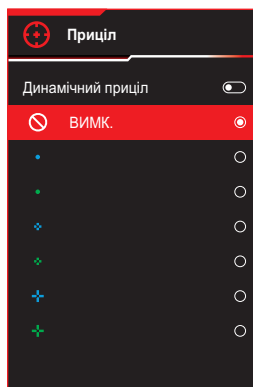

GamePlus — снайпер

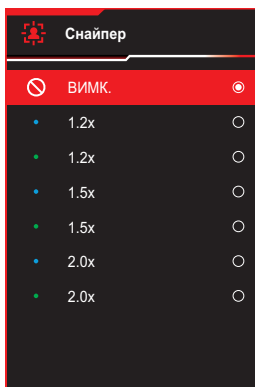

GamePlus – таймер

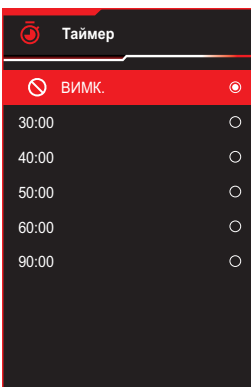

GamePlus – таймер



GamePlus — секундомір



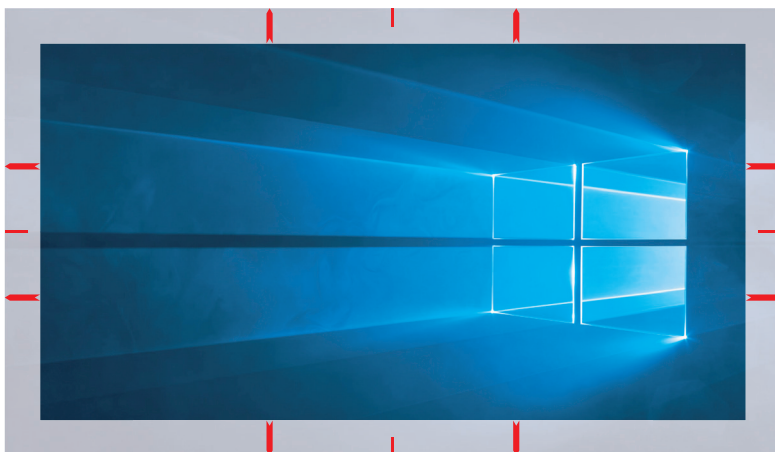

GamePlus – вирівнювання монітора



1.3.4 Функція GameVisual

Функція GameVisual допомагає зручно вибирати різні режими зображення.

Щоб активувати GameVisual:

1. Натисніть кнопку швидкої дії GameVisual.
2. Пересувайте кнопку  вгору/вниз, щоб обрати бажані налаштування.
 - **Режим Пейзаж:** Це найкращий режим для перегляду пейзажних фото з використанням технології GameVisual™ Video Intelligence.
 - **Режим Перегони:** Це найкращий вибір для гри в ігри-перегони з використанням технології GameVisual™ Video intelligence.
 - **Режим Кіно:** Це найкращий вибір для перегляду фільмів із використанням технології GameVisual™ Video intelligence.
 - **Режим RTS/RPG:** Це найкращий вибір для гри в стратегії в реальному часі (RTS) / рольової гри (RPG) з використанням технології GameVisual™ Video intelligence.
 - **Режим FPS:** Це найкращий вибір для гри в шутери від першої особи з використанням технології GameVisual™ Video intelligence.
 - **sRGB Cal Mode:** Це найкращий вибір для перегляду фото і графіки з ПК.
 - **Режим МОБА:** Це найкращий вибір для гри в багатокористувацькі онлайн ігри на арені бою з використанням технології GameVisual™ Video intelligence.
 - **Нічне бач.:** Це найкращий вибір для гри у темних тонах з використанням інтелектуальної технології GameVisual™ Video.
 - **Режим корист.:** Додаткові елементи можна налаштувати в меню Колір.
3. Натисніть кнопку  для активації налаштування.



-
- У Режимі sRGB Cal користувач не може налаштувати наступні функції: Підсилення тіней, Суцільна яскравість, Контрастність, Фільтр син. світла, Кол. прост. дисплея, Колірна темп., Насиченість, Насиченість за 6 осями, Гама.
 - У режимі МОБА користувач не може налаштувати наступні функції: Підсилення тіней, VividPixel, Насиченість, Насиченість за 6 осями.
 - У режимі нічного бачення користувач не може налаштувати наступні функції: Насиченість, Насиченість за 6 осями.
-

2.1 Кріплення стійки

1. Вирівняйте та вставте основу в стійку. Потім прикріпіть основу до стійки за допомогою гвинта з комплекту.
2. Вирівняйте й встановіть стійку у відповідний відсік на задній панелі монітора.
3. Обережно витягніть монітор із упаковки EPS.
4. Встановіть монітор на стійку поверхню у вертикальному положенні.

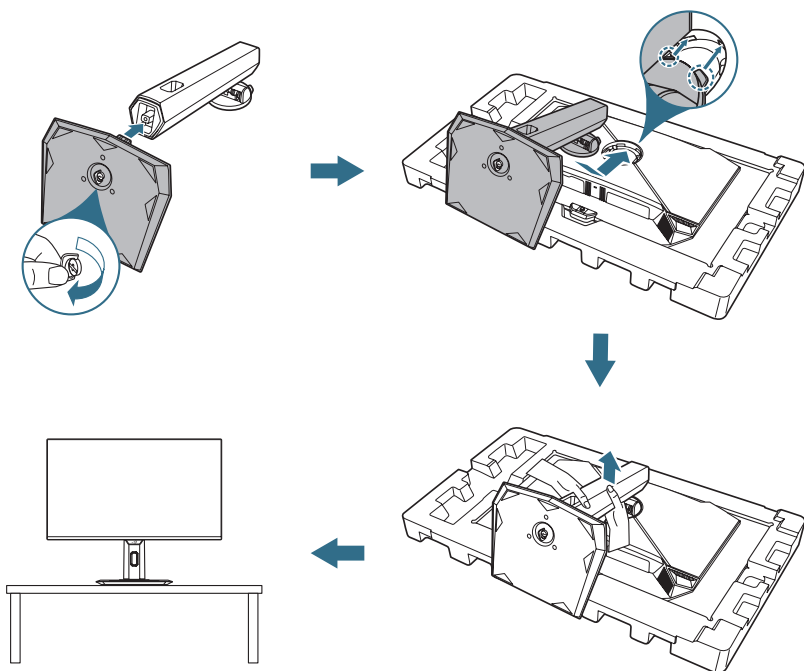

2.2 Керування кабелем

Ви можете прокласти кабелі, розташувачи їх, як показано на малюнку нижче:

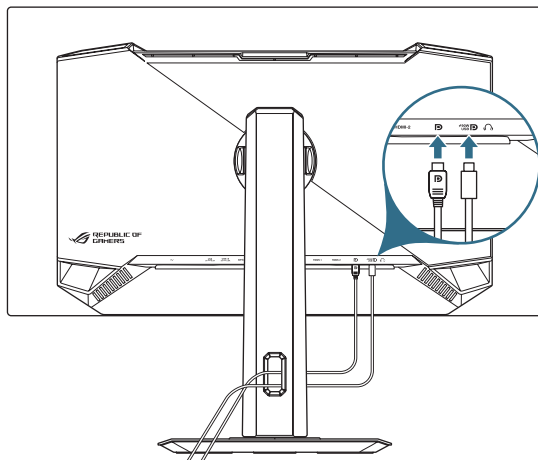

2.3 Відкріплення стійки (для настінного кронштейна VESA)

Знімна стійка цього монітора спеціально розроблена для настінного кронштейна VESA.

1. Натисніть кнопку фіксатора, щоб від'єднати стійку від монітора. Потім відкріпіть підставку.
2. Встановіть кронштейн для настінного кріплення на задній панелі монітора.
3. Установіть комплект настінного кріплення VESA, якщо потрібно використовувати настінний кронштейн VESA.

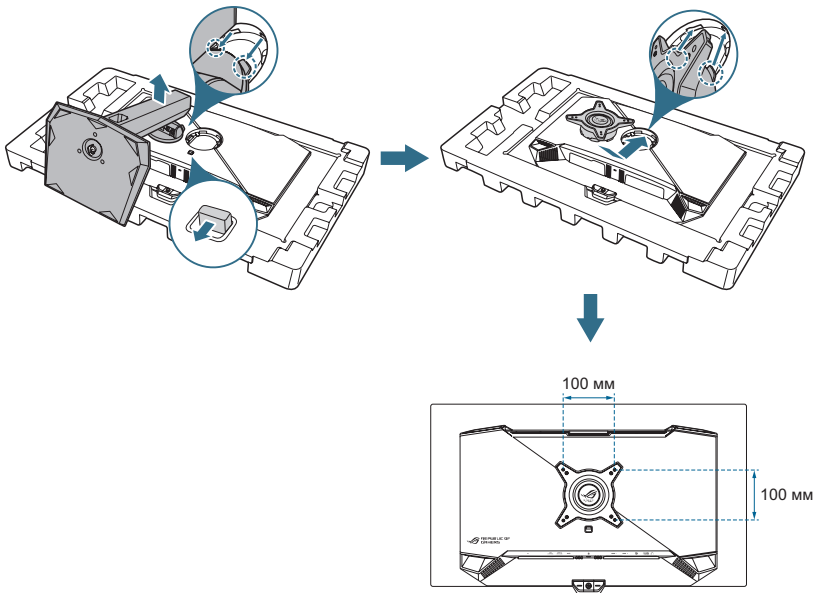

- Набір для монтажу на стіну VESA (100 x 100 мм) слід купувати окремо.
- Користуйтеся лише кронштейном для монтажу на стіну UL з мінімальною масою/навантаженням 22,7 кг.
- Розмір кріпильного гвинта M4 x 8 мм (4 шт.).

2.4 Підключення кабелів

Підключіть кабелі за наступними інструкціями:

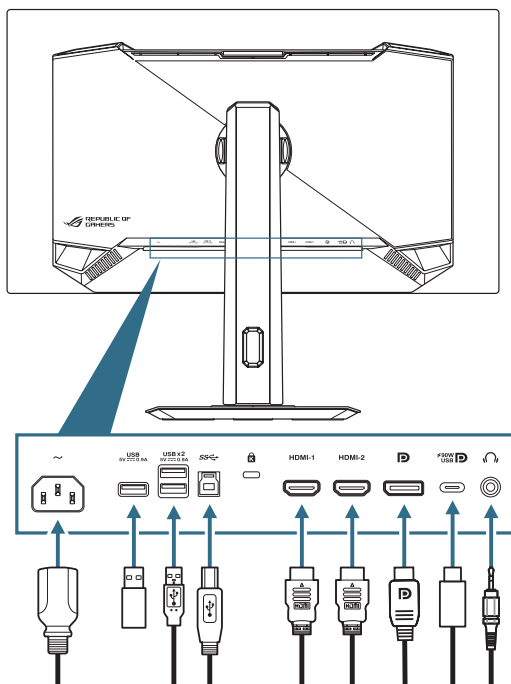

- **Під'єднання дроту живлення:** Підключіть один кінець шнура живлення до входу AC IN монітора, а інший кінець — до розетки.
- **Використання портів USB Type-A/B:** Візьміть кабель USB 3.2, який постачається у комплекті і вставте менший кінець (тип B) висхідного кабелю USB у висхідний порт USB монітора, а більший кінцевий (тип A), в порт USB 3.2 комп'ютера. Впевніться, що на вашому комп'ютері встановлена найновіша версія операційної системи Windows 10 / Windows 11. Це активує роботу USB-концентратора на моніторі.
- **Підключення кабелю DisplayPort / HDMI / USB Type-C:**
 - а. Підключіть один кінець кабелю DisplayPort / HDMI / USB Type-C до порту DisplayPort / HDMI / USB Type-C монітора.
 - б. Підключіть інший кінець кабелю DisplayPort / HDMI / USB Type-C до порту DisplayPort / HDMI / USB Type-C свого комп'ютера.
- **Використання навушників:** Під'єднайте кінець аудіороз'єму 3,5 мм до роз'єму навушників монітора.

2.5 Увімкнення монітора

Натисніть кнопку  на моніторі, щоб увімкнути його.

Якщо функція індикатора живлення увімкнена і знайдено джерело вхідного сигналу, індикатор живлення загориться червоним світлом, показуючи, що монітор увімкнено. Індикатор живлення не світиться у режимі економії енергії.

Ви також можете натиснути будь-яку кнопку, щоб увімкнути монітор, коли він вимкнений.

2.6 Регулювання монітора

- Щоб забезпечити найкращий перегляд, радимо розташувати монітор просто перед обличчям, а потім відрегулювати монітор під найзручнішими для вас кутом.
- Утримуйте підставку при зміні кута нахилу монітора, щоб запобігти його падінню.
- Ви можете регулювати кут нахилу монітора від -5° до 20° , а також повертати на 45° вліво або вправо. Можна також відрегулювати висоту монітора в межах ± 120 мм і повернути монітор (90° за годинниковою стрілкою чи проти годинникової стрілки) у вертикальне положення (портрет).

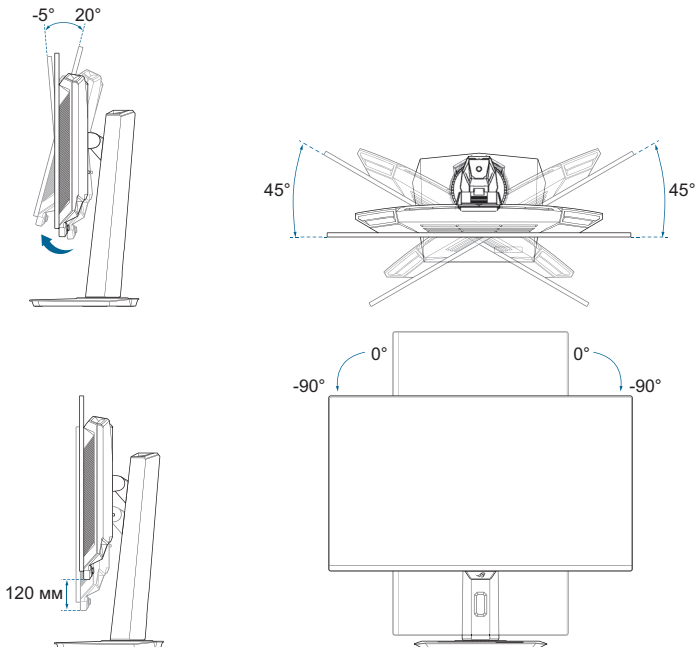







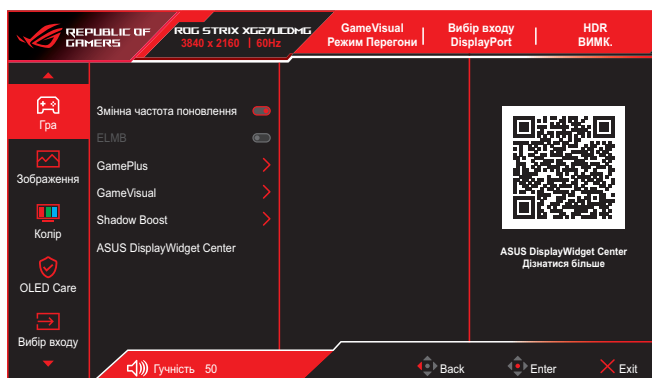

3.1 Екранне меню

3.1.1 Змінення налаштувань

Використовуйте кнопки керування на моніторі для навігації по меню та виконання налаштувань.



Щоб пересуватися по меню та вносити зміни, виконайте такі дії:

1. Натисніть кнопку , щоб активувати екранне меню.
2. Переміщайте кнопку  вгору / вниз для навігації між функціями. Виділіть потрібну функцію і натисніть кнопку , щоб активувати її. Якщо вибрана функція має підменю, знову переміщайте кнопку  вгору/вниз для переходу по функціях підменю. Виділіть потрібну функцію підменю й натисніть кнопку  або перемістіть кнопку  праворуч, щоб активувати її.
3. Перемістіть кнопку  вгору / вниз, щоб змінити налаштування обраної функції.
4. Щоб вийти та зберегти екранне меню, натисніть кнопку  або перемістіть кнопку  кілька разів ліворуч, доки екранне меню не зникне. Щоб налаштувати інші функції, повторіть кроки 1–3.

3.1.2 Загальний опис функцій екранного меню

1. Гра

Налаштуйте свої ігрові пріоритети.

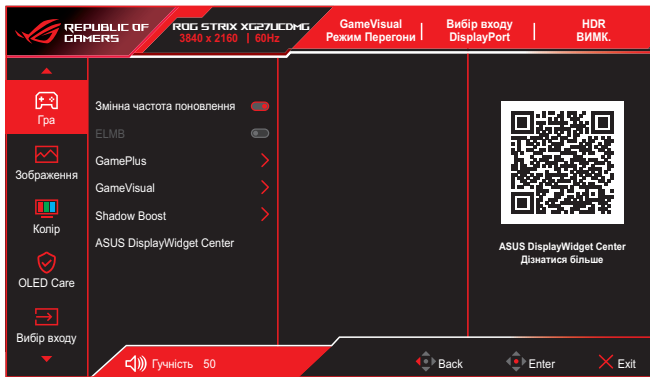

- **Змінна частота поновлення:** Дозволяє джерелу графіки за допомогою змінної частоти оновлення динамічно регулювати частоту оновлення дисплея відповідно до частоти кадрів типового вмісту для енергоефективного оновлення зображення без затинань із малим часом очікування.



- Ця функція може бути активована тільки в межах 48–240 Гц для HDMI та DisplayPort.
- Щодо підтримуваних GPU мінімальні вимоги до системи і драйверів ПК, будь ласка, зверніться до виробників GPU.
- Наступна функція буде вимкнена в разі увімкнення змінної частоти оновлення.
 - PIP/PBP
 - ELMB
 - Контроль пропорції

- **ELMB:** Зміна налаштувань, пов'язаних із ELMB. Ця функція прибирає під час ігор тремтіння екрану, зменшує подвійне зображення та розмитість.



- Щоб активувати ELMB, спочатку вимкніть функцію «Змінна частота поновлення».
- Наступна функція буде вимкнена в разі увімкнення ELMB.
 - Змінна частота оновлення
 - Фільтр синього світла
 - Контроль пропорції
 - PIP/PBP
 - Яскравість
 - Суцільна яскравість
- Ця функція доступна лише за частоти поновлення 120 Гц.

- **GamePlus:** Налаштовує ігрове середовище.
Докладніше див. 1.3.3 Функція GamePlus.
- **GameVisual:** Вибирає режим зображення.
Докладніше див. 1.3.4 Функція GameVisual.



Коли функцію HDR увімкнено, Game Visual буде вимкнено.

- **Shadow Boost:** Функція поліпшення темних кольорів коригує криву гами монітора так, щоб посилити темні відтінки в зображенні й підвищити якість відображення темних сцен і об'єктів.
- **ASUS DisplayWidget Center:** Відскануйте QR-код, щоб отримати доступ до інформації про ASUS DisplayWidget Center.

2. Зображення

Зміна налаштувань зображення.



- **Яскравість:** Коригування рівня яскравості.
- **Суцільна яскравість:** Якщо ця функція увімкнена, система не вмикатиме максимальну яскравість екрану, коли екран відображається у різних розмірах.
- **Контрастність:** Коригування рівня контрастності.
- **Анти-мерехтіння OLED:** Створено для покращення вражень від перегляду за рахунок стабілізації частоти оновлення у заданому діапазоні.



- Анти-мерехтіння OLED підтримується лише при обмежених частотах поновлення.
- Ця функція доступна, лише якщо вхідним джерелом є DisplayPort або USB-C.

- **Налаштування HDR:** Встановіть режим HDR на Gaming HDR, Cinema HDR, Console HDR, DisplayHDR 400 True Black, Регульований HDR або Динамічне посилення яскравості. Якщо для параметра встановлено **Регульований HDR**, це вплине на криву HDR PQ.



- НПід час відображення вмісту HDR недоступні такі функції:
 - ELMB
 - PIP/PBP
 - GameVisual
 - Збільшення тіней
 - Контраст
 - Фільтр синього світла
 - Колірна температура
 - Гамма
 - Насиченість
 - Енергозбереження
 - Колірний простір дисплея
 - Керування насиченістю за 6 осями
 - Снайпер
 - Джерело звуку
 - Суцільна яскравість

- **Контроль пропорцій:** Виберіть співвідношення сторін і відрегулюйте розташування екрану.



- Наступну функцію буде вимкнено, коли увімкнеться функція «Контроль пропорцій».
 - Змінна частота поновлення
 - ELMB
 - PIP/PBP

- **Фільтр син. світла:** Зниження рівня енергії синього світла, випромінюваного шкідливим світлодіодним підсвічуванням.
 - **ВИМК.:** Без змін.
 - **Рівень 1–4:** Що вищий рівень, тим менше розсіюється блакитне світло. Якщо увімкнено функцію Фільтр синього світла, автоматично імпортуються налаштування за умовчанням для режиму Перегони.
 - ✦ Параметр Яскравість можна налаштувати в діапазоні від значення Рівень 1 до значення Рівень 3.
 - ✦ Значення «Рівень 4» оптимізоване. Користувач не може змінити значення параметра Яскравість.



- Функція **ELMB** буде вимкнена при увімкненні **фільтра синього світла**.
- Монітор користується панеллю низького рівню синього (також відомого як блакитного) світла із рішенням на рівні апаратного забезпечення TÜV Rheinland Low Blue Light на фабричному/за замовчуванням режимі.



Прислухайтеся до наступних рекомендацій, щоб зменшити втому очей:

- Користувачам комп'ютерів рекомендується робити перерви, особливо під час довгої роботи. Рекомендовано робити короткі перерви (щонайменше 5 хв) після приблизно 1 години безперервної роботи за комп'ютером. Короткі часті перерви ефективніші за одну довгу перерву.
 - Щоб зменшити втому та сухість очей, користувачам слід періодично давати їм відпочити й концентруватися на об'єктах, які знаходяться далеко.
 - Вправи для очей можуть допомогти зменшити втому в очах. Часто повторюйте ці вправи. Якщо втома очей не зникає, зверніться до лікаря. Робіть гімнастику для очей, вказану нижче. (1) Подивіться вгору і вниз. Повторюйте. (2) Повільно обертайте очима. (3) Рухайте очима по діагоналі.
 - Синє світло з високою енергією може призвести до втоми очей та AMD (вікової макулярної дегенерації). Фільтр синього світла зменшує на 70 % (макс.) шкідливе блакитне світло, щоб допомогти уникнути синдрому комп'ютерної втоми очей.
- **VividPixel:** Збільшує межі відображуваного зображення і генерує на екрані зображення високої якості.

3. Колір

Зміна налаштувань кольору зображення.



- **Кол. прост. дисплея:** Вибір колірного простору для виведення кольору монітору.
- **Колірна темп.:** Містить 8 режимів, зокрема 4000К, 5000К, 6500К, 7500К, 8200К, 9300К, 10000К і режим користувача.
- **Насиченість:** Коригування рівня насиченості.
- **Керув. насич. за 6 осями:** Коригування насиченості R, G, B, C, M, Y.
- **Гама:** Дозволить встановити режим кольору 1,8, 2,0, 2,2, 2,4 або 2,6.

4. OLED Care

Налаштування параметрів захисту екрана.



- **Екранна Заставка:** Увімкнення або вимкнення функції екранної заставки. Яскравість екрану автоматично зменшиться, якщо на екрані не буде змін.
- **Скидання Пікселя:** Калібрування будь-яких проблем, які можуть виникнути на екрані, коли монітор вимкнений впродовж тривалого часу. Процес займає приблизно 6 хвилин. Ця функція автоматично активується, коли монітор вимикається. Не вимикайте кабель живлення змінного струму, поки триває процес. Якщо увімкнути монітор, скидання пікселя зупиниться.
- **Pixel Cleaning Reminder:** Встановлює нагадування користувачу про очищення пікселів.



Екран може мати муру та залипання зображення через характеристики OLED під час початкового використання або повторного використання через довгий час. Рекомендується виконати очищення пікселів під час увімкнення монітора, щоб виправити ситуацію.

- **Пересування Екрану:** Вибір рівня пересування екрану для попередження застрягання зображення на панелі дисплею.
- **Auto Logo Brightness:** Увімкнення цієї функції дозволяє системі автоматично регулювати яскравість логотипу, щоб скоригувати потенційні проблеми якості зображення.

- **Датчик наближ. Нео:** якщо цю функцію увімкнено, а система не виявляє присутності об'єкта в межах 60–120 см (залежно від вашого вибору) протягом поточного часу, пристрій вимикає екран.

Час вимкнення екрана можна встановити як 1 хвилина, 5 хвилин або 10 хвилин.

- **Індивід. режим:** дозволяє користувачам налаштувати відстань виявлення датчику наближення Нео. Рекомендується встановити відстань в межах 120 см. Після встановленого періоду часу монітор застосує функцію вимкнення екрана.



- Угол и расположение датчика монитора могут повлиять на результаты обнаружения сигнала.
- Перед использованием датчика убедитесь, что окно датчика чистое и никакие посторонние предметы не закрывают окно датчика.
- Перед використанням збризніть тканину з мікрофібри, що входить у комплект, 75%-вим спиртом і протріть сенсорне вікно пластини з логотипом.

- **Інформація про використання OLED:** Записує кількість очищеної пікселів, і відображає інформацію про інтервал очищення пікселів.

5. Вибір входу

Виберіть бажане джерело вхідного сигналу і перемкніть функцію автоматичного виявлення сигналу на вимкнення або увімкнення. Джерело вхідного сигналу монітора не буде автоматично перемикається, якщо функція автоматичного виявлення сигналу вимкнена.

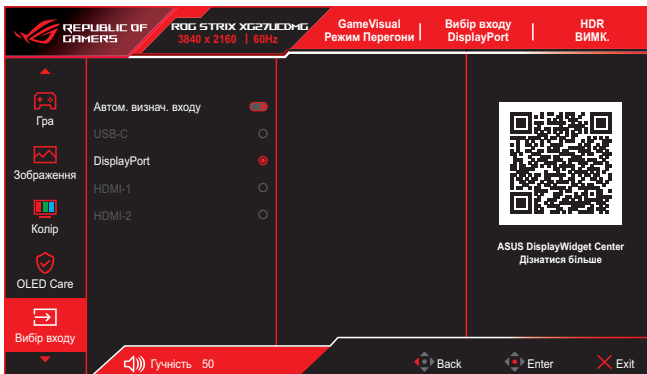

6. PIP/PBP

Зміна налаштувань багатосцених зображень.



- PIP/PBP не підтримує функцію HDR.
- Наступна функція буде вимкнена при увімкненні режиму PIP/PBP.
 - Змінна частота поновлення
 - ELMB
 - Снайпер
 - Контроль пропорції
 - Підтримка DSC:

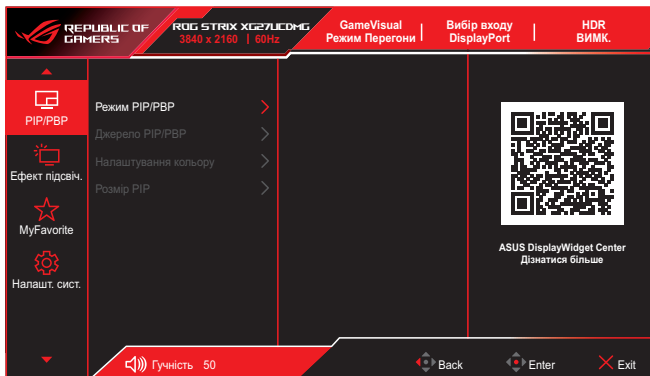

- **Режим PIP/PBP:** Вмикання функції PIP/PBP і вибирає тип роздільного екрану.
- **Джерело PIP/PBP:** Вибір джерела вхідного сигналу для визначеного роздільного екрану.
- **Налаштування кольору:** Встановлення режиму GameVisual для визначеного роздільного екрану.
- **Розмір PIP:** Регулює розмір PIP (картинка в картинці) на Малий, Середній або Великий.

7. Світловий ефект

Налаштуйте світловий ефект для задньої та нижньої кришки.

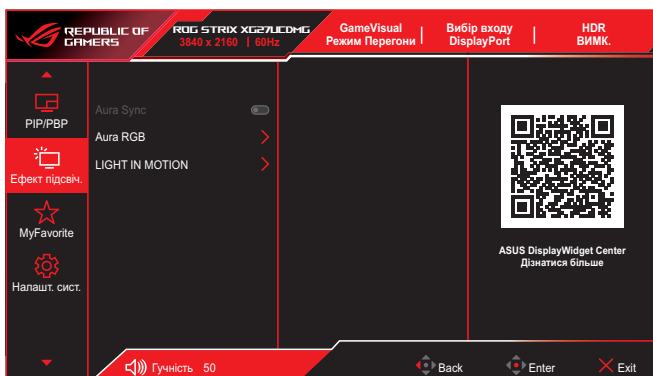

- **Aura Sync:** Дозволяє вмикати або вимикати функцію Aura Sync, яка синхронізує світловий ефект Aura RGB між усіма підтримуваними пристроями.



Функція **AURA RGB** буде вимкнена при увімкненні **Синхронізації АУРИ**.

- **Aura RGB:** Можна вибрати п'ять живих кольорів: **Rainbow**, **Color Cycle**, **Static**, **Breathing**, **Strobing** та **ВИМК**. Ви можете вручну змінити колір R/G/B/C/M/Y для режимів **Static**, **Breathing** і **Strobing**.



Функція **Aura Sync** буде вимкнена при увімкненні функції **AURA RGB**.

- **LIGHT IN MOTION:** Вибирає рівень яскравості лампочки на підставці. Діапазон регулювання: **Рівень 1 ~ Рівень 3** та **ВИМК**.

8. MyFavorite

Призначення функції комбінації клавіш, збереження поточної конфігурації системи або відновлення конфігурації системи.



- **Ком. кл.:** Призначення функції певній комбінації клавіш.
- **Особисте налаштування:** Завантажує/зберігає усі налаштування на моніторі.

9. Налаштування системи

Коригування конфігурації системи.

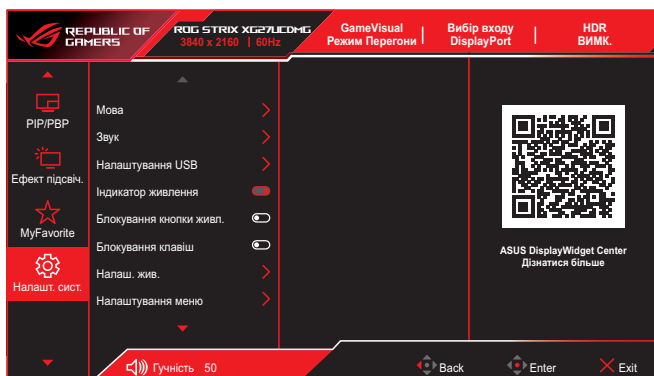

- **Мова:** Вибір мови екранного меню.
- **Звук:** Зміна налаштувань, пов'язаних із звуком.
 - **Гучн. (вихід навуш.):** Коригування рівня гучності.
 - **Без звуку:** Вмикання/Вимкнення функції вимкнення звуку.
 - **Джерело звуку:** Вибір джерела звуку, з якого надходить звук монітору.
- **Налаштування USB:** Налаштовує параметри роз'єму USB.
 - **KVM:** Задає налаштування KVM для кожного джерела входу.
 - **Type-C Bandwidth:** Виберіть USB Type-C з USB 2.0 або USB 3.2. USB 3.2 до 3840 x 2160 при 120 Гц.
 - **USB Hub:** Налаштовує доступність USB-концентратора в режимі очікування.



Після підключення кабелю USB Type-C до пристрою параметр **Концентратор USB** автоматично встановлюється на **Увімкнено в режимі очікування**. Параметр **Вимкнено в режимі очікування** буде вимкнено.

- **Індикатор живлення:** Вмикає/вимикає світлодіодний індикатор живлення.
- **Блокування кнопки живл.:** Увімкнення/вимкнення клавіші живлення.
- **Блокування клавіш:** Вимкнення усіх функціональних клавіш. Натисніть і утримуйте кнопку  більше п'яти секунд, щоб скасувати функцію блокування клавіш.

- **Налаш. жив.:** Вибір режиму налаштування живлення. Якщо налаштування задано як **Режим «Продуктивність»**, це може призвести до підвищення енергоспоживання. З іншого боку якщо це налаштування задано як **Реж економії енергії**, це може призвести до обмеженого сигналу яскравості.
- **Налаштування меню:** Зміна налаштувань екранного меню.
 - **Розташування меню:** Вибір розташування екранного меню.
 - **Час показу меню:** Регулювання параметрів часу показу екранного меню.
 - **Прозорість:** Регулює фон EM від темного до прозорого.
 - **DDC/CI:** Увімкнення або вимкнення функції DDC/CI.



Опцію DDC/CI можна регулювати, коли VRR вимкнено.

- **Потік DisplayPort:** Сумісний із графічною картою. Виберіть DisplayPort 1.2 або DisplayPort 1.4 згідно з підтримуваною версією DP графічної карти.
- **Підтримка DSC:** Активує/вимикає функцію DSC (Стиснення потоку дисплею).
- **ASUS Power Sync:** надає можливість увімкнути/вимкнути з монітора контроль приставки або декодера, як-от Apple TV, Sony PlayStation, Xbox Series X/S, Nintendo Switch. Налаштування за умовчанням — **Вимк.** Якщо монітор увімкнено, пристрій джерела СЕС автоматично увімкнеться - і навпаки. Якщо пристрій джерела СЕС увімкнено, монітор автоматично увімкнеться.
- **Калібрування кольорів:** переглянути звіт про калібрування.
 - **Звіт про калібрування кольорів:** перегляньте звіт про калібрування кольорів для цього монітора.
- **Інформація:** Відображення інформації про монітор.
- **Скинути все:** Виберіть **Так**, щоб відновити заводські значення всіх налаштувань.

3.2 Технічні характеристики

Тип панелі	240 Гц
Розмір екрана	26,5"
Максимальна роздільна здатність	3840 x 2160
Яскравість	250 ніт (тип.)
Коефіцієнт контрасту	1,5М:1
Кут огляду (H/V)	178° (В) / 178° (Г)
Кольори дисплею	10 бітів
Час відгуку	0,03 мс
Вибір температури кольору	8 режимів (4000K/5000K/6500K/7500K/8200K/9300K/10000K/режим користувача)
Аналоговий вхід	Нема
Цифровий вхід	DisplayPort v1.4 x1 HDMI v2.1 x2 USB Type-A x3 USB Type-B x1 USB Type-C x1 (режим DP alt) (PD 90 Вт)
Роз'єм для навушників	Так
Вихід SPDIF	Ні
Динамік (вбудований)	Ні
Порт USB 3.2 Gen 1	Після пристрою: USB Type-A x3 (5 В / 0,9 А) До пристрою: USB Type-B x1
Порт USB 2.0	Ні
Кольори	Чорний
Індикатор живлення	Червоний (увімкнено) Помаранчевий колір (режим очікування)
Нахил	від -5° до 20°
Обертання	±45°
Стрижень	±90°
Регулювання по висоті	від 0 до 120 мм
Настінний кронштейн VESA	100 x 100 мм
Кенсінгтонський замок	Так
Номинальне значення напруги	Змінний струм 100–240 В, 50/60 Гц
Енергоспоживання	Увімкнено: < 80 Вт** Економія електроенергії: <0,5 Вт Вимкнено: <0,3 Вт
Температура (робоча)	від 0 до 40 °С

Температура (у вимкненому стані)	від -20 до 60 °C
Габарити (Ш x В x Г)	610,3 x 389,4 x 168,7 мм (зі стійкою, найнижча) 610,3 x 509,4 x 168,7 мм (зі стійкою, найвища) 610,3 x 369,2 x 66,5 мм (без стійки)
Габарити упаковки (Ш x В x Г)	500 x 860 x 163 мм
Вага	7,44 ± 0,5 кг (зі стійкою) 5,0 ± 0,5 кг (без стійки) 10,3 ± 0,5 кг (брутто)
Багатомовний	23 мови (Англійська, французька, німецька, іспанська, італійська, нідерландська, російська, польська, чеська, хорватська, угорська, румунська, португальська, турецька, китайська спрощеними ієрогліфами, китайська традиційними ієрогліфами, японська, корейська, фарсі, тайська, індонезійська, українська, в'єтнамська)
Відповідність і стандарти	cTUVus, CB, CE, ErP, FCC, ICES-003, FDA, CEC, CCC, BSMI, CU, RCM, VCCI, PSE, CEL, J-MOSS, RoHS, WEEE, Windows 10/11 WHQL, KC, KCC, E-STANDBY, Ukraine Energy, AU MEPS, VN MEPS, TUV-Flicker Free, TUV-Low Blue Light

* Технічні характеристики можуть змінюватися без попередження.

** Вимірювання яскравості екрана в 200 ніт без підключення аудіо / USB / сканера карток.

3.3 Габаритні розміри

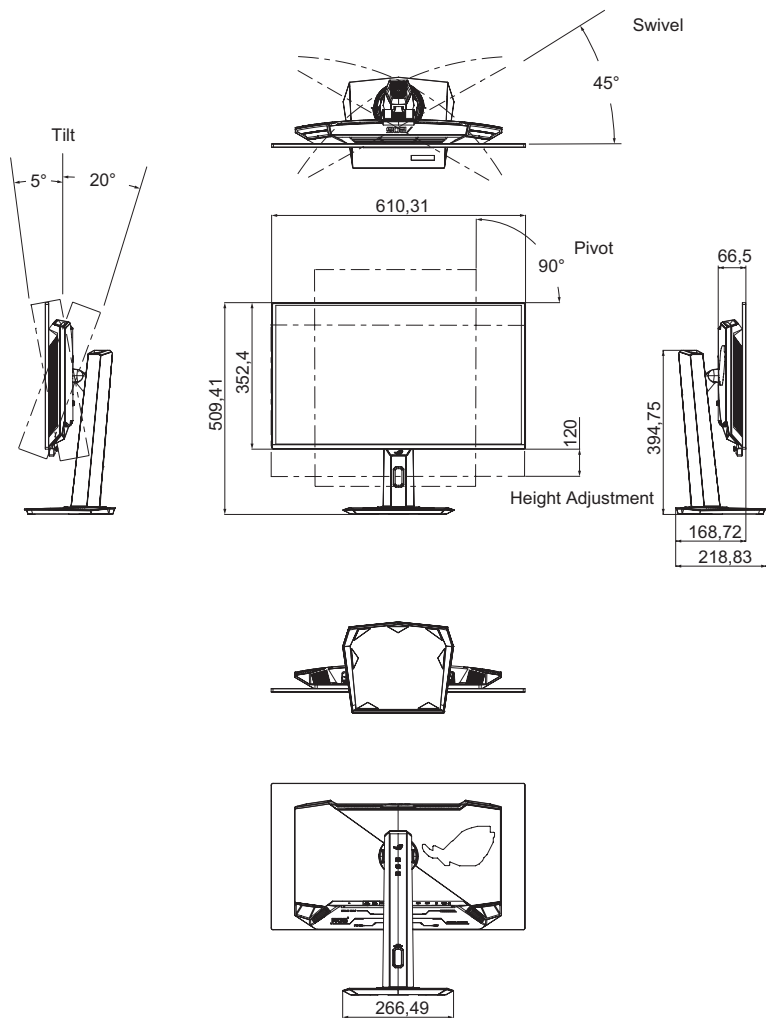

3.4 Усунення несправностей (запитання й відповіді)

Проблема	Можливе розв'язання
Світлодіод живлення не УВІМКНЕНО	<ul style="list-style-type: none">• Натисніть будь-яку кнопку, щоб перевірити, чи УВІМКНЕНО монітор.• Перевірте, чи правильно підключено шнур живлення до монітору і розетки електромережі.• Перевірте функцію Індикатор живлення в екранному меню. Виберіть Увімкн., щоб увімкнути світлодіодний індикатор живлення.
Світлодіод живлення світиться червоним, а зображення на екрані відсутнє	<ul style="list-style-type: none">• Перевірте, чи ввімкнено монітор і комп'ютер.• Переконайтеся, що сигнальний кабель правильно підключено до монітора і комп'ютера.• Перевірте сигнальний кабель і переконайтеся, що жоден із контактів не зігнутий.• Підключіть комп'ютер до іншого доступного монітора, щоб перевірити, чи правильно працює комп'ютер.
Зображення на екрані надто світле чи надто темне	<ul style="list-style-type: none">• Відкоригуйте параметри Контрастність і Яскравість в екранному меню.
Зображення на екрані стрібає або йде хвилями	<ul style="list-style-type: none">• Переконайтеся, що сигнальний кабель правильно підключено до монітора і комп'ютера.• Присутність багатьох електропристроїв може спричиняти електричну інтерференцію.
Дефекти кольору в зображенні на екрані (білий не виглядає білим)	<ul style="list-style-type: none">• Перевірте сигнальний кабель і переконайтеся, що жоден з контактів не зігнутий.• Виберіть пункт Скинути всі налаштування в екранному меню.• Виберіть потрібну температуру кольору в пункті Колірна темп. в екранному меню.
Контент HDR не відображається належним чином	<ul style="list-style-type: none">• Впевніться, що джерело вхідного сигналу підтримує відтворення HDR (із належними налаштування системи і останньою версією програмного забезпечення).• Впевніться, що контент HDR розкодовано.

3.5 Перелік підтримуваних режимів синхронізації

Підтримувані режими синхронізації

HDMI	DP	USB Type-C
640x480@60Hz	640x480@60Hz	640x480@60Hz
640x480@75Hz	640x480@75Hz	640x480@75Hz
800x600@60Hz	800x600@60Hz	800x600@60Hz
800x600@75Hz	800x600@75Hz	800x600@75Hz
1024x768@60Hz	1024x768@60Hz	1024x768@60Hz
1024x768@75Hz	1024x768@75Hz	1024x768@75Hz
1280x960@60Hz	1280x960@60Hz	1280x960@60Hz
1280x1024@60Hz	1280x1024@60Hz	1280x1024@60Hz
1600x1200@60Hz	1600x1200@60Hz	1600x1200@60Hz
720x480@60Hz	720x480@60Hz	720x480@60Hz
720x576@50Hz	720x576@50Hz	720x576@50Hz
1280x720@50Hz	1280x720@50Hz	1280x720@50Hz
1280x720@60Hz	1280x720@60Hz	1280x720@60Hz
1920x1080@24Hz	1920x1080@24Hz	1920x1080@24Hz
1920x1080@25Hz	1920x1080@25Hz	1920x1080@25Hz
1920x1080@30Hz	1920x1080@30Hz	1920x1080@30Hz
1920x1080@50Hz	1920x1080@50Hz	1920x1080@50Hz
1920x1080@60Hz	1920x1080@60Hz	1920x1080@60Hz
1920x1080@100Hz	1920x1080@100Hz	1920x1080@100Hz
1920x1080@120Hz	1920x1080@120Hz	1920x1080@120Hz
2560x1440@60Hz	2560x1440@60Hz	2560x1440@60Hz
2560x1440@120Hz	2560x1440@120Hz	2560x1440@120Hz
3840x2160@24Hz	3840x2160@24Hz	3840x2160@24Hz
3840x2160@25Hz	3840x2160@25Hz	3840x2160@25Hz
3840x2160@30Hz	3840x2160@30Hz	3840x2160@30Hz
3840x2160@50Hz	3840x2160@50Hz	3840x2160@50Hz
3840x2160@60Hz	3840x2160@60Hz	3840x2160@60Hz
3840x2160@97Hz	3840x2160@97Hz	3840x2160@97Hz
3840x2160@100Hz	3840x2160@100Hz	3840x2160@100Hz
3840x2160@120Hz	3840x2160@120Hz	3840x2160@120Hz
3840x2160@240Hz	3840x2160@240Hz	3840x2160@240Hz

