



NEOR



**Інструкція з використання
фотоепілятора
NEOR INSHINE XQ51C WT**

Зміст

1. Заходи безпеки та застереження
2. Зовнішній вигляд та опис
3. Розпакування
4. Перше використання
5. Експлуатація
6. Очищення.
7. Зберігання.
8. Гарантійне обслуговування.
9. Технічні характеристики.

1. ЗАХОДИ БЕЗПЕКИ ТА ЗАСТЕРЕЖЕННЯ

Попередження

Будь ласка, уважно прочитайте «Заходи безпеки» перед використанням приладу, і використовуйте його належним чином, щоб уникнути пошкоджень або небезпеки викликані неправильним використанням.

Прилад призначений для побутового використання у житлових приміщеннях. Він не призначений для промислового та комерційного застосування.

Перед використанням приладу переконайтеся, що напруга в розетці відповідає значенню зазначеному в технічних характеристиках приладу.

- Не користуйтеся нестандартними джерелами живлення чи іншими пристроями для підключення.
- Уникайте потрапляння води або будь-якої рідини на прилад, шнур живлення та вилку.
- Для зниження ризику ураження електричним струмом не використовуйте прилад поза приміщеннями.
- Вимикаючи прилад з електричної мережі, не тягніть за шнур.
- Не беріться за мережеву вилку або за корпус приладу мокрими або вологими руками.
- Забороняється закривати вентиляційні отвори на корпусі, бо це може викликати перегрів та вихід з ладу приладу.
- Не використовуйте пристрій, якщо він має пошкодження.
- Не використовуйте пристрій з пошкодженим шнуром живлення або вилкою.
- Не кладіть цей виріб у воду чи інші рідини, щоб уникнути короткого замикання або ураження електричним струмом.
- Не підключайте прилад до розетки, що має пошкодження.
- Проводьте регулярне чищення.
- Будьте особливо уважні, якщо поблизу від працюючого приладу знаходяться діти або особи з обмеженими можливостями.
- Користувач не повинен залишати без нагляду увімкнений в мережу пристрій, оскільки це може бути джерелом небезпеки.
- Не залишайте дітей без нагляду поряд з пристроєм та не дозволяйте їм гратися з приладом.
- Прилад не призначено для користування особами (а також малолітніми дітьми) зі зменшеними фізичними або розумовими психічними можливостями чи з браком досвіду та знань.
- Регулярно перевіряйте стан вилки блоку живлення і сам шнур живлення на наявність пошкоджень.

- Забороняється самостійно ремонтувати пристрій. Не розбирайте його самостійно. При виникненні будь-яких несправностей, а також після падіння вимкніть пристрій з електричної розетки та зверніться до авторизованого (уповноваженого) сервісного центру.

ПРОТИПОКАЗАННЯ

Попередження

Перед використанням обов'язково проконсультуйтеся у лікаря.

Загальні положення

Не рекомендується використовувати пристрій, якщо у вас темна шкіра. Перегляньте таблицю відтінків шкіри, щоб дізнатися чи дозволяє ваша шкіра використовувати пристрій.

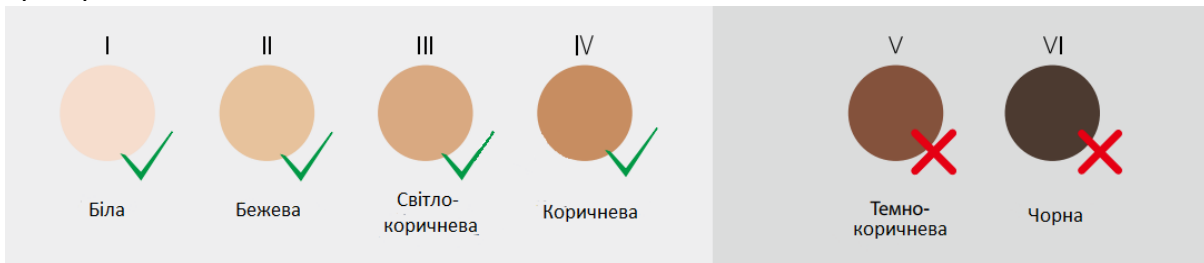

Прилад неефективний, якщо колір вашого волосся світлий, рудий чи сивий.

Перегляньте таблицю кольорів волосся, щоб дізнатися, чи дозволяє ваш колір волосся використовувати пристрій.



Не рекомендується використовувати пристрій, якщо ви вагітні або годуєте груддю. Не рекомендується використовувати пристрій, якщо у вас активні імпланти.

Використання з препаратами

Не рекомендується використовувати пристрій, якщо ви приймаєте будь-які з наведених нижче ліків/лікування:

1. Якщо ваша шкіра в даний час проходить або нещодавно проходила лікування альфа-гідроксикислотами (AHAS), бета-гідроксикислотами. (BHAS), місцевим ізотретиноїномі, азелаїновою кислотою.
2. Якщо ви приймали ізотретиноїн акутан або роаккутан у будь-якій формі протягом останніх 6 місяців. Це лікування може зробити шкіру більш сприйнятливою до ран та подразнень.

3. Якщо ви приймаєте фотосенсибілізуючі речовини або ліки, перевірте листок-вкладиш ваших ліків і ніколи не використовуйте пристрій, якщо зазначено, що воно може викликати фотоалергічні реакції, фототоксичні реакції або якщо вам необхідно уникати сонця при прийомі цих ліків.
4. Якщо ви приймаєте антикоагулянти, включаючи інтенсивний прийом аспірину, таким чином, що перед кожним лікуванням не потрібно щонайменше 1-тижневий період вимивання.
5. Якщо ви проходили променеву терапію чи хіміотерапію протягом останніх 3 місяців.
6. Якщо ви приймаєте знеболювальні, які знижують чутливість шкіри до тепла.
7. Якщо ви приймаєте імунодепресанти.
8. Якщо ви перенесли операцію в областях, що підлягають лікуванню IPL, протягом останніх 3 тижнів.

2. ЗОВНІШНІЙ ВИГЛЯД ТА ОПИС

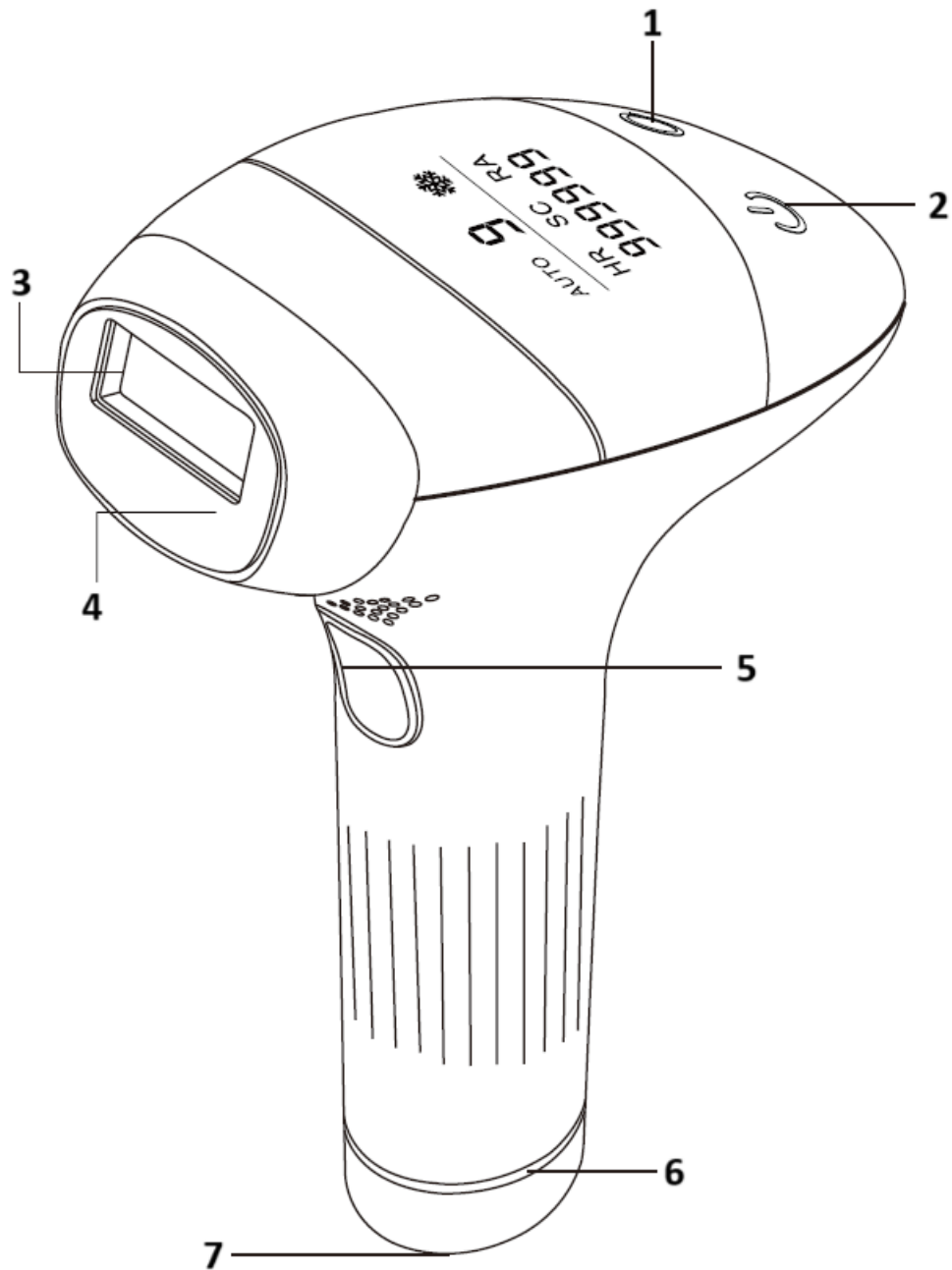

1. Увімкнення охолодження
2. Кнопка ввімкнення
3. Вікно для виходу світла
4. Охолоджуюча поверхня
5. Кнопка спалаху
6. Індикатор живлення
7. Розєм підключення кабеля живлення

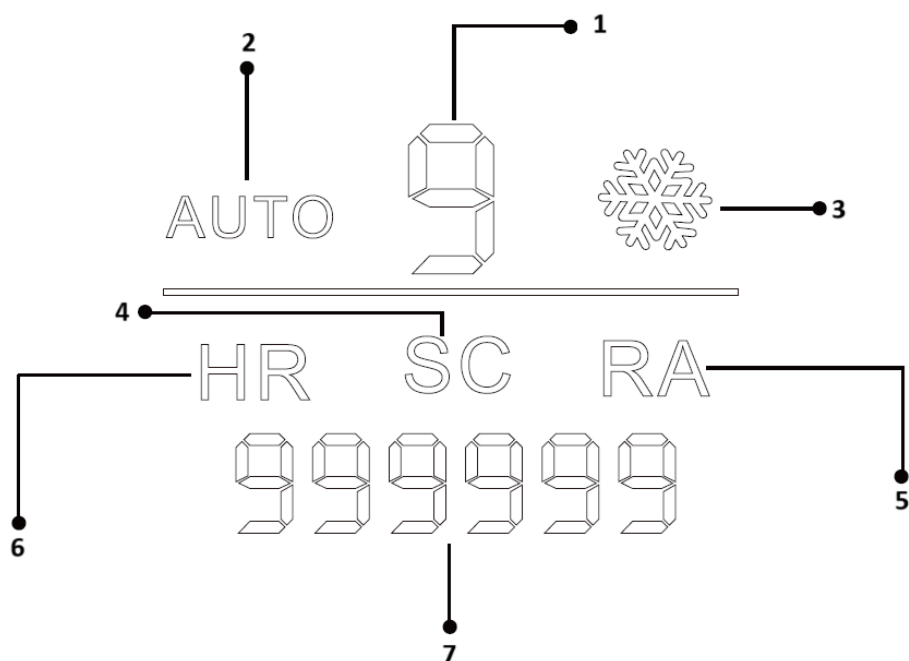

1. Потужність спалаху
2. Автоматичний режим
3. Охолодження
4. Режим омолодження шкіри
5. Готовність до спалаху
6. Режим видалення волосся
7. Кількість спалахів що залишилась

В основі фотоепілятора лежить технологія інтенсивного імпульсного світла (IPL). Пристрій IPL проєктує світлові імпульси (з діапазоном довжини хвиль від 510 нм до 1100 нм) на шкіру. Під час процесу меланін у волоссі поглинає світлові імпульси, що випромінюються приладом, тим самим нагріваючи та руйнуючи волосяний фолікул. Потім цей процес стимулює волоски перейти у фазу спокою. Пристрій забезпечує тривалу відсутність волосся на шкірі.

1. Чим темніше волосся, тим краще поглинаються імпульси світла.
2. Імпульси світла стимулюють волосяний фолікул до переходу у фазу спокою.
3. Інтенсивне імпульсне світло (IPL) стимулює регенерацію колагену та еластичних волокон, тим самим покращуючи колір та текстуру шкіри без хірургічного втручання.
4. IPL може лікувати деякі видимі пошкодження, спричинені впливом сонця, які називаються фотостарінням, які ви можете помітити в основному на обличчі, шиї, руках або грудях. Після використання IPL тон шкіри вирівнюється, зморшки зменшуються, шкіра омолоджується.

Використання при захворюваннях

Не рекомендується використовувати пристрій:

1. Якщо Ви страждаєте на діабет або інше системне захворювання чи порушення обміну речовин.
2. Якщо Ви страждаєте на серцеву недостатність.
3. Якщо у вас хвороба, яка спричиняє чутливість до світла, наприклад поліморфний фотодерматоз, сонячна кропив'янка, порфірія тощо.
4. Якщо у Вас був колагеноз, зокрема утворювалися келоїдні рубці чи спостерігалось погане загоювання ран.
5. Якщо Ви страждаєте на епілепсію з чутливістю до миготіння світла.
6. Якщо шкіра чутлива до світла, і на ній швидко виникають алергічні реакції.
7. Якщо у Вас захворювання шкіри, наприклад рак шкіри в активній стадії.
8. Якщо у Вас був рак шкіри чи інші ракові захворювання на ділянках, які потрібно обробити.
9. Якщо у Вас були судинні захворювання, наприклад варикозне розширення вен або ектазія судин, на ділянках, які потрібно обробити.
10. Якщо у Вас порушення згортання крові.
11. Якщо у Вас хвороби, які пригнічують імунну систему (включаючи ВІЛ-інфекцію або СНІД).

Стан шкіри

Ніколи не використовуйте пристрій:

1. Якщо Ви страждаєте на інфекційні захворювання, екзему, маєте опіки, запалені фолікули, відкриті рани, подряпини, простий (шкірний) герпес, поранення, ураження шкіри або гематоми на ділянках, які потрібно обробити.
2. Якщо шкіра подразнена (має почервоніння або подряпини), Ви обгоріли на сонці, недавно засмагали або застосовували засоби для автозасмаги.
3. На таких ділянках: на родимих плямах, веснянках, збільшених венах, потемнілих пігментованих ділянках шкіри, шрамах, аномаліях на шкірі без консультації лікаря. Це може призвести до опіку чи зміни кольору шкіри й ускладнити виявлення хвороб, пов'язаних зі шкірою.
4. На таких ділянках: на бородавках, татуваннях або перманентному макіяжі.

Ділянки застосування

У жодному разі не використовуйте пристрій на зазначених ділянках:

1. Навколо очей, на бровах і біля них.
2. На губах, сосках, ареолах, малих статевих губах, піхві, анусі та всередині ніздрів і вух.
3. Чоловікам заборонено використовувати цей пристрій на обличчі та шиї (зокрема в зоні росту бороди та бакенбардів), а також в усій зоні геніталій.
4. На ділянках, для яких використовуються дезодоранти тривалої дії. Це може спричинити шкірні реакції.
5. Поверх або біля таких чужорідних тіл, як силіконові імпланти, місця для підшкірних ін'єкцій (введення інсуліну) чи пірсинг.

Примітка

Це неповний список. Якщо Ви не впевнені, чи можете користуватися пристроєм, проконсультуйтеся у лікаря.

3. РОЗПАКУВАННЯ

Після транспортування або зберігання пристрою при зниженій температурі необхідно витримати його при кімнатній температурі не менше трьох годин.

1. Повністю розпакуйте пристрій та видаліть будь-які наклейки, що заважають роботі пристрою.
2. Перевірте цілісність пристрою та шнура живлення, за наявності пошкоджень не користуйтеся пристроєм.
3. Перед вмиканням переконайтеся в тому, що напруга електричної мережі відповідає робочій напрузі пристрою.

5. ЕКСПЛУАТАЦІЯ

Стан шкіри

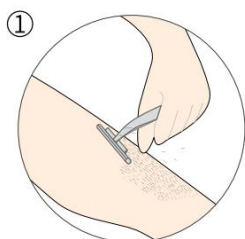

- Перш ніж використовувати пристрій IPL, видаліть все видиме волосся в тій області, де хочете використовувати прилад.

- Переконайтеся, що над поверхнею шкіри не залишилося волосся. Це дозволяє світлу легко поглинатися меланіном, який знаходиться в корінні волосся і забезпечує ефективне видалення.

- Ви повинні поголитися лише перед використанням IPL.

- Не робіть епіляцію воском, не епілюйте та не використовуйте креми для депіляції, так як все інше вириває волосся з коріння (фолікулів) та перешкоджає процесу IPL.

- Якщо ви вирішили використати віск, зачекайте 6-8 днів, перш ніж використовувати пристрій, щоб дати шкірі відпочити.

– Ми рекомендуємо прийняти душ перед процедурою. Впевніться, що на шкірі немає жирного нальоту та бруду, а потім витріть вашу шкіру насухо.

Тест шкіри

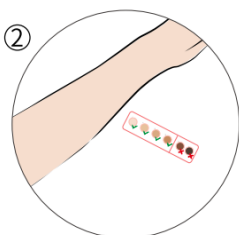

Перевірте таблицю відтінків шкіри, щоб дізнатися, чи дозволяє ваш тип шкіри використовувати пристрій.

Тест волосся

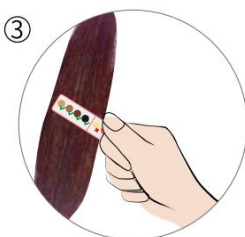

Перевірте таблицю кольорів волосся, щоб дізнатися, чи дозволяє ваш колір волосся використовувати пристрій.

Курс процедур

1-ша процедура - (тиждень – 1)

Після першого використання волосся випаде протягом 1–2 тижнів. Протягом перших тижнів після початкових процедур волосся може продовжувати рости. Це відбувається тому, що під час використання не все волосся перебувало у фазі росту.

2-3 процедура - (2 та 4 тиждень)

Після 2–3 використань ріст волосся має помітно зменшитися. Однак, щоб ефективно видалити все волосся, потрібно продовжувати обробку згідно з рекомендованим графіком.

4-5 процедура - (6 та 8 тиждень)

Після 4–5 використань ріст волосся на ділянках, які Ви обробляєте пристроєм, має суттєво зменшитися. Густина волосся також має зменшитися.

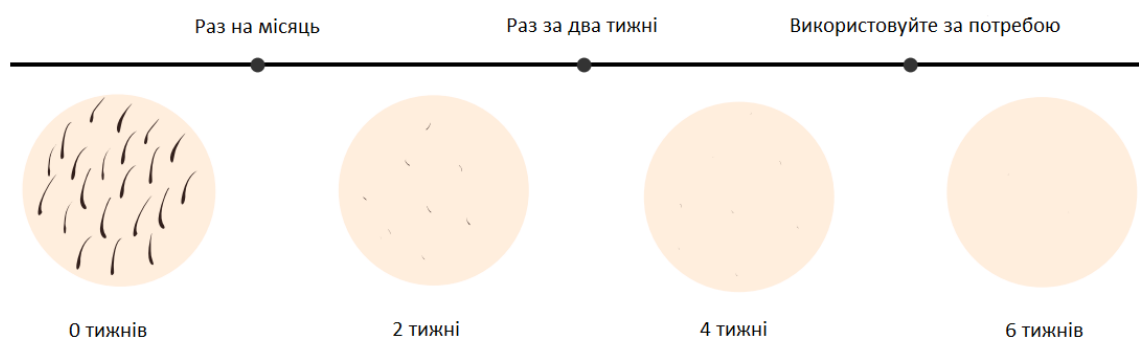

Використання

Натисніть кнопку ввімкнення та утримуйте протягом 2 секунд, щоб увімкнути пристрій.

Вибір інтенсивності

Пристрій забезпечує 9 різних рівнів інтенсивності світла, виберіть інтенсивність світла з таблиці налаштування залежно від тону вашої шкіри. Ви завжди зможете вибрати налаштування інтенсивності світла на свій розсуд.

Натискайте кнопку ввімкнення, щоб відрегулювати рівень інтенсивності світла. Кожен раз, коли ви натискаєте інтенсивність світла, рівень поступово збільшуватиметься з 1-го режиму до 9-го режиму. Після 9-го режиму натисніть кнопку ввімкнення, щоб рівень інтенсивності світла поступово зменшувався до 1-го режиму.

Щоб переключити режим між ручним на автоматичний, натисніть на кнопку охолодження і утримуйте її 2 секунди, і навпаки, щоб перейти з автоматичного режиму до ручного.

Примітка

Для омолодження шкіри існує лише один режим інтенсивності (SC). Режим (HR) призначений для видалення волосся.

Налаштування

Щоб видалити волосся, виберіть бажані параметри інтенсивності світла. Будь ласка, дивіться нижче таблицю, щоб встановити налаштування інтенсивності світла.

Фототип та відтінок шкіри	Рівень інтенсивності
I Біла: швидко червоніє та обгорає, засмага практично неможлива	6-9
II Бежева: часто обгорає, засмага мінімальна	5-7
III Світло-коричнева: часто обгорає, засмага може досягати світло-коричневого кольору.	4-6
IV Коричнева: обгорає рідко, легко засмагає	2-4
V Темно-коричнева: обгоріти майже неможливо, засмага з'являється дуже швидко.	Не рекомендується використовувати
VI Чорна: ніколи не обгорає, засмагає швидко та сильно	Не рекомендується використовувати

- IPL ніколи не має бути болючим. Якщо ви відчуваєтеся некомфортно, зменшіть налаштування інтенсивності світла.

- Після переходу на іншу ділянку тіла або після недавньої засмаги проведіть шкірний тест, щоб визначити правильні налаштування інтенсивності світла.

Налаштування



Очистіть вікно виходу світла

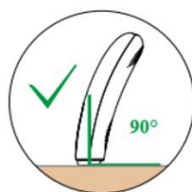

Покладіть пристрій під кутом 90° до шкіри так, щоб поверхня пристрою стикалася зі шкірою.

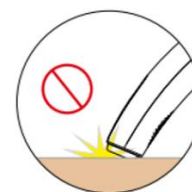

Не залишайте зазорів між шкірою та пристроєм

Щільно притисніть пристрій до шкіри, щоб забезпечити правильний контакт зі шкірою. Натисніть кнопку спалаху, щоб випустити спалах. Ви відчуєте тепло через спалах і це нормально.

Помістіть віконце пристрою (спалаху/світла) у повний контакт зі шкірою, щоб переконатися, що продукт працює правильно. При неправильному контакті зі шкірою пристрій не працюватиме.

Помістіть пристрій на наступну область, що обробляється. Після кожного спалаху потрібно до 1-3 секунд, поки пристрій знову буде готовий до використання.

Примітка

Колір різних ділянок шкіри може відрізнятися, тому необхідно підбирати налаштування для кожної ділянки окремо.

Для великих площ тіла використовуйте автоматичний режим. Для невеликих площ використовуйте ручний режим.

Завершивши обробку шкіри, натисніть і утримуйте кнопку "Увімк./Вимк.", щоб вимкнути пристрій.

Вийміть адаптер з розетки. Протріть віконце для випромінювання світла після кожного використання.

Після використання

Шкіра може трохи почервоніти та/або може виникнути відчуття поколювання чи тепла. Це абсолютно безпечно та швидко минає.

Гоління або обробка світлом одразу після нього можуть спричинити сухість шкіри та свербіння. Оброблену ділянку можна охолодити, приклавши до неї пакет із льодом або вологу махрову серветку. Якщо сухість не минає, можна скористатися неароматизованим зволожуючим засобом.

Нечасті побічні ефекти:

- Опіки, надмірне почервоніння (наприклад, навколо фолікулів) або пухлини трапляються рідко. Вони з'являються, якщо рівень інтенсивності світла не підходить для кольору вашої шкіри. Якщо ці симптоми не зникають протягом трьох діб, радимо звернутися до лікаря. Почекайте з наступною процедурою, доки подразнення на шкірі повністю не зникне, і наступного разу встановіть нижчу інтенсивність світла.

- Зміна кольору шкіри трапляється дуже рідко. Оброблена ділянка шкіри може потемніти (гіперпігментація) або посвітліти (гіпопігментація). Це відбувається, якщо рівень інтенсивності світла завищений для кольору вашої шкіри. Якщо ці симптоми не зникають протягом двох тижнів, радимо звернутися до лікаря. Не обробляйте уражені ділянки, доки симптоми не зникнуть і шкіра не набуде звичного кольору.

- Інфікування шкіри трапляється дуже рідко. Зазвичай воно спричинене (мікро-) ранами, опіками, подразненнями тощо.

- Перегрів шкіри (чітка коричнева пігментація, яка зазвичай з'являється на темній шкірі й не супроводжується сухістю) трапляється дуже рідко. Якщо ці симптоми не зникають протягом тижня, радимо звернутися до лікаря. Почекайте з наступною процедурою, доки подразнення на шкірі повністю не зникне і наступного разу встановіть нижчу інтенсивність світла.

- Пухирі у вигляді маленьких пупирів на поверхні шкіри. Трапляється дуже рідко. Якщо ці симптоми не зникають протягом місяця або шкіра інфікована, радимо звернутися до лікаря. Почекайте з наступною процедурою, доки подразнення на шкірі повністю не зникне і наступного разу встановіть нижчу інтенсивність світла.
- Рубці часто є побічним ефектом від опіків. Можуть залишатися до місяця.

- Фолікуліт (набряк навколо волосяного фолікула з утворенням пустули) трапляється дуже рідко. Це відбувається внаслідок потрапляння бактерій в уражену шкіру. Якщо виникли такі симптоми, радимо звернутися до лікаря. Зазвичай фолікуліт лікується маззю з антибіотиком.

- Сильний біль може виникати під час або після видалення волосся, якщо ви: використовували пристрій на непоголеній шкірі, встановили надто високий для свого кольору шкіри рівень інтенсивності світла, кілька разів обробили одну ділянку, використовували пристрій на відкритих ранах, запалених та інфікованих ділянках, татуюваннях, опіках тощо.

Графік процедур

1. На першому етапі застосовуйте один раз на тиждень протягом 4-8 тижнів (результат залежить від типу вашої шкіри).
2. Після закінчення цього терміну користуйтеся приладом раз на місяць, протягом 3 місяців або поки не будете задоволені.

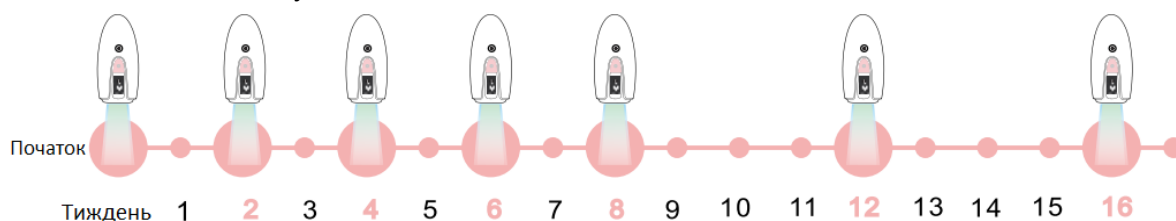

6. ОЧИЩЕННЯ

1. Під час чищення необхідно вимкнути живлення та дати пристрою охолонути.
2. Забороняється мокрими руками торкатися джерела живлення, щоб уникнути ураження електричним струмом.
3. Ніколи не занурюйте корпус пристрою у воду чи іншу рідину. Не допускайте потрапляння будь-якої рідини всередину корпусу.
4. Для видалення забруднень забороняється використовувати будь-які розчинники, металеві щітки і абразивні мийні засоби.
5. Протріть корпус пристрою злегка вологою тканиною, після чого витріть його досуха.

7. ЗБЕРІГАННЯ

1. Перш ніж прибрати пристрій на тривале зберігання, очистити його і ретельно просушити.
2. Зберігайте пристрій у сухому місці при кімнатній температурі.
3. Зберігайте пристрій у недоступному місці для дітей і людей з обмеженими можливостями.
4. Бажано зберігати пристрій у фабричному пакуванні.

8. ГАРАНТІЙНЕ ОБСЛУГОВУВАННЯ

Термін служби виробу становить 3 роки.

Після закінчення цього терміну виробник не несе відповідальності за безпечну роботу виробу, а також за заподіяння шкоди здоров'ю чи майну.

Гарантійний термін обслуговування вказано у гарантійному талоні.

Виробник не несе відповідальності за всі пошкодження і збиток, спричинені недотриманням вказівок з техніки безпеки і технічного обслуговування.

Насамперед це поширюється на:

- використання виробу не за призначенням;
- технічні зміни виробу;
- непрямі збитки внаслідок подальшого використання виробу з несправними деталями.

Усі роботи, наведені в розділі про технічне обслуговування, мають здійснюватися регулярно.

Виробник не несе відповідальності у разі заподіяння шкоди через пошкодження внаслідок невиконаних робіт з техобслуговування.

До таких пошкоджень, крім іншого, належать:

- корозійні пошкодження та інші наслідки неправильного зберігання;
- пошкодження внаслідок застосування неоригінальних запчастин;
- пошкодження внаслідок робіт з техобслуговування та ремонту, які здійснювалися неуповноваженими спеціалістами.

9. ТЕХНІЧНІ ХАРАКТЕРИСТИКИ ПРИЛАДУ

Назва пртладу	Фотоепілятор NEOR INSHINE
Модель приладу	XQ51C WT
Номинальна напруга	~ 220 В 50 Гц
Споживаний струм	1 А
Блок живлення	12 В — 3 А
Спектр	510-1100 нм
Тривалість імпульсу	0,9±0,2 мс
Максимальна енергія випромінювання	2,7 – 5,3 Дж/см ²
Робоча температура	0 – 35 °С
Налаштування інтенсивності світла	9 режимів
Режим роботи	Ручний/Автоматичний
Ресурс	999999 спалахів
Розмір пристрою	174x125x85 мм
Термін служби виробу	3 роки
Комплект постачання	Фотоепілятор – 1шт, Блок живлення (220В - 12В 3А) – 1шт, Бритва – 1шт, Окуляри – 1шт, Гарантійна картка – 1шт

Офіційний представник в Україні: ТОВ КРЕО СІНЕРЖІ

Адреса: 41600, Україна, Сумська обл., м. Конотоп, вул. Успенсько-Троїцька 37а

Виробник: Semlamp Intelligent Technology CO., LTD

Адреса: 9 Floor Lankun Building Mingkang Road Longhua District Shenzhen China