

Walking Pad

## Бігова доріжка

### Інструкція з експлуатації

Будь ласка, уважно прочитайте цю інструкцію перед використанням виробу, а потім зберігайте її в безпечному місці.



Виробник: Beijing Kingsmith Technology Co., Ltd.

Адреса: Поверх 4, Будинок 25, Район 18, АВР Park, Фентай, Пекін, Китай.

ВИГОТОВЛЕНО В КИТАЇ

Модель №. :

*WPS1F*

***WalkingPad***

**KING**

**SMITH**



## ВАЖЛИВІ ІНСТРУКЦІЇ З ТЕХНІКИ БЕЗПЕКИ

---

Цей прилад призначений для використання у приміщеннях.

 **НЕБЕЗПЕКА** – Щоб зменшити ризик ураження електричним струмом:

Завжди вимикайте цей прилад з електричної розетки одразу ж після використання та перед процедурою очищення.

 **УВАГА** – Щоб зменшити ризик опіків, пожежі, ураження електричним струмом або травмування людей::

- 1) Прилад ніколи не повинен залишатися без нагляду під час підключення до мережі. Вимикайте його з розетки, коли він не використовується, а також перед тим, як додавати чи знімати аксесуари.
- 2) Необхідний ретельний нагляд, коли цим приладом користуються або знаходяться поруч діти, інваліди або люди з фізичними вадами.
- 3) Використовуйте цей прилад лише за призначенням, як описано в цьому посібнику. Не використовуйте насадки, які не рекомендовані виробником.
- 4) Ніколи не експлуатуйте цей прилад, якщо він має пошкоджений шнур або штекер, якщо він не працює належним чином, якщо він впав або його пошкодили або він був занурений у воду. Поверніть прилад у сервісний центр для огляду та ремонту.
- 5) Не переносьте цей прилад, тримаючи його за шнур живлення та не використовуйте шнур як рукоятку.
- 6) Тримайте шнур подалі від нагрітих поверхонь.
- 7) Ніколи не просовуйте та не вставляйте які-небудь предмети в будь-який отвір на приладі.
- 8) Не використовуйте цей прилад на відкритому повітрі.
- 9) Не експлуатуйте цей прилад там, де використовуються аерозольні (розпилювальні) речовини або там, де подається кисень.
- 10) Перед тим, як від'єднати прилад від джерела живлення, переведіть усі кнопки управління в положення вимкнено, а потім вийміть вилку з розетки.

## ВАЖЛИВІ ІНСТРУКЦІЇ З ТЕХНІКИ БЕЗПЕКИ

---



### УВАГА

1. Цим приладом можуть користуватися діти віком від 8 років і старше та люди зі зниженими фізичними, сенсорними або розумовими можливостями або відсутністю досвіду та знань, якщо вони знаходяться під наглядом або їм були надані інструкції щодо безпечного використання виробу та, якщо вони розуміють всі небезпеки, які можуть бути пов'язані з використанням цього виробу. Діти не повинні грати з приладом. Чистка приладу та його обслуговування не повинні здійснюватися дітьми без нагляду.
2. Правильна утилізація цього виробу. Це маркування вказує на те, що цей прилад не слід викидати разом з іншими побутовими відходами на території ЄС. Для запобігання можливої шкоди навколишньому середовищу або здоров'ю людей від неконтрольованої утилізації відходів, слід переробляти їх відповідально, щоб сприяти повторному використанню матеріальних ресурсів. Для того, щоб передати використаний прилад для утилізації, будь ласка, скористайтесь системами збору використаного обладнання або зверніться до продавця, де товар був придбаний. Вони можуть прийняти цей виріб для подальшої утилізації у екологічно безпечний спосіб.

Цей прилад не призначений для використання особами (у тому числі дітьми) зі зниженими фізичними, сенсорними або розумовими можливостями, або з недостатнім досвідом та знаннями, якщо вони не знаходяться під наглядом та їм не були надані інструкції щодо безпечного використання виробу. Діти повинні бути під наглядом, щоб вони не гралися з приладом. **ЗАСТЕРЕЖЕННЯ:** тримайте маленьких дітей подалі від цього приладу. Контакт з рухомою поверхнею може спричинити сильні опіки через тертя.

## Зміст

---

01. Виріб та аксесуари	02
02. Функціональна схема	03
03. Посібник з налаштування	07
04. Навчитися користуватися біговою доріжкою	09
05. Інструкції з техніки безпеки	13
06. Технічна підтримка та обслуговування	16
07. Торгова марка та юридичне повідомлення	17
08. Заміна та утилізація	18

## Ласкаво просимо

Дякуємо за те, що вибрали бігову доріжку KINGSMITH WalkingPad; надалі - "бігова доріжка". Цей прилад володіє різними перевагами, включаючи вишуканий та інноваційний дизайн. Відтепер насолоджуйтесь якістю життя, виконуючи бажані тренування вдома.

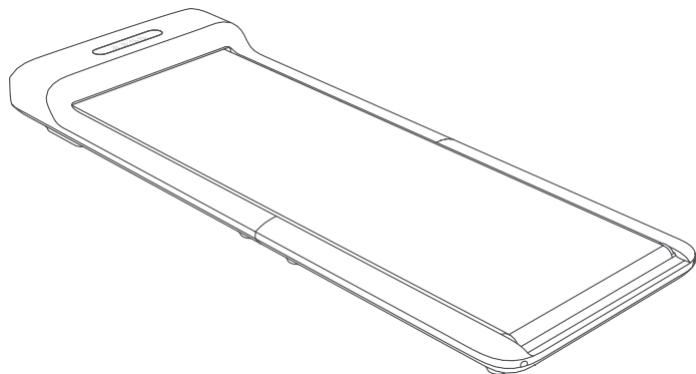

Продуктивність та показники	Детальні параметри
Розміри у розгорнутому вигляді	1445×518×125 мм (56,9"×20,4"×4,9")
Розмір у згорнутому вигляді	825×518×136 мм (32,5"×20,4"×5,4")
Зона ходьби	1200×400 мм (47"×15,7")
Вага нетто	25 кг (55 lbs)
Максимальне навантаження	100 кг (220 lbs)
Відповідний вік	Від 14 до 60 років
Відповідна висота	Необмежена
Мінімальна швидкість	0,5 км/г 0,5 міль/ г
Максимальна швидкість	6 км/г 3,7 міль/ г
Вхідна потужність	735 Ватт
Частота	50/60 Гц
Номинальна Напруга	220-240 В~
Спортивний режим	Режим очікування /Ручний режим /Автоматичний режим

## 01. Виріб та аксесуари

Будь ласка, перевірте, чи всі компоненти, що знаходяться всередині упаковки, цілі та не ушкоджені. У разі відсутності або поломки будь - якого аксесуара, будь ласка, зверніться до продавця.

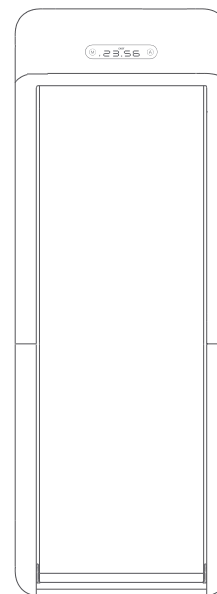

Бігова доріжка

### Аксесуари



Шнур живлення



Пульт дистанційного керування



Пульт - шнурок



Шестигранний гайковий ключ



Силіконов а олія

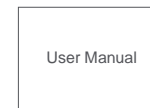

Інструкція з експлуатації

## 02. Функціональна схема

---

### 1. Основний корпус виробу

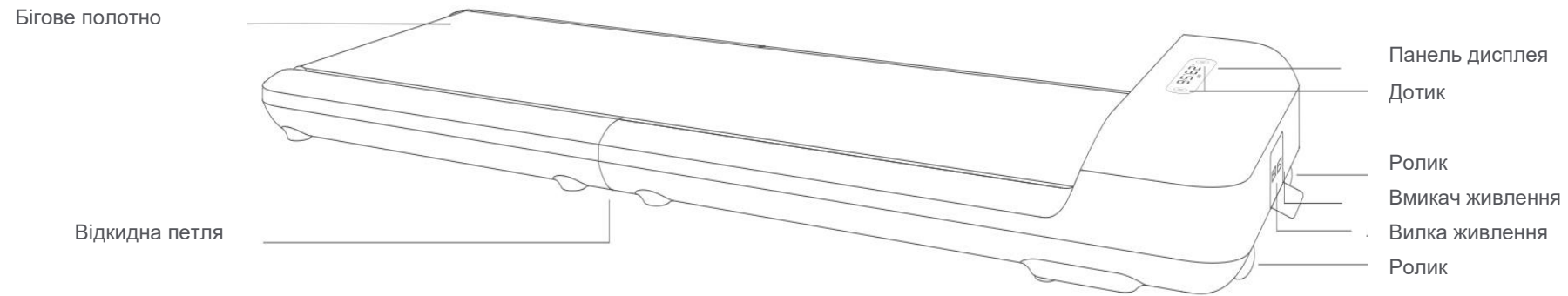

## 02. Функціональна схема

### 2. Ознайомлення з функціями індикаторної панелі



### 3. Дистанційне керування біговою доріжкою

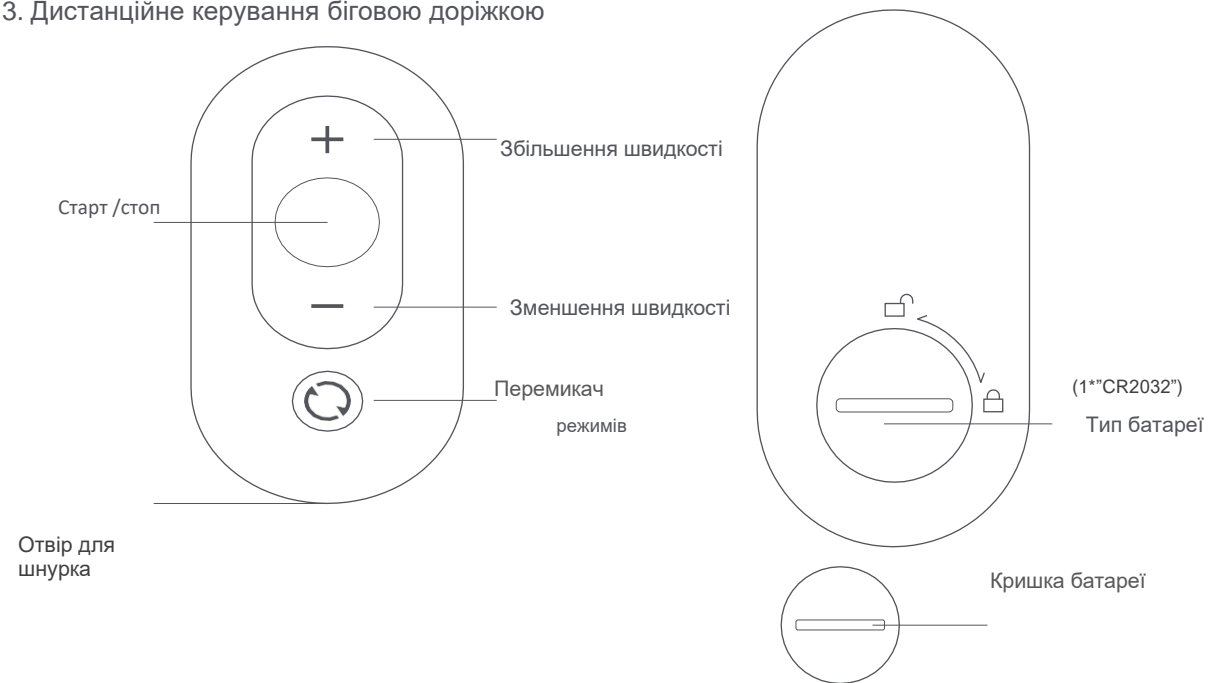

## 03. Посібник з налаштування

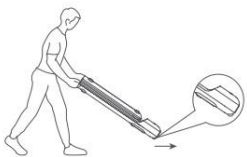

1. Виберіть рівну поверхню для розміщення WalkingPad. Забороняється розміщувати її на товстій та м'якій подушці. Зверніть увагу: Не підключайте живлення поки повністю не розгорнули бігову доріжку.

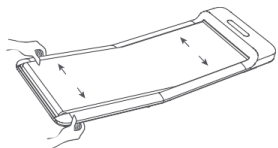

3. Перевірте та відрегулюйте бігове полотно, щоб переконатися, що воно розташоване по центру.



5. Розблокуйте всі функції двома способами, інакше обмеження швидкості залишаться на рівні 3 км/г (1,9 миль/г): 1) Спочатку пройдіть 1 км (0,6 милі) на доріжці, перезавантажтесь, щоб розблокувати всі функції. 2) Прочитайте повністю посібник для початківців у Додатку "KS Fit" щоб розблокувати всі функції.



2. Повільно розгорніть бігову доріжку і притисніть її до повного вирівнювання.

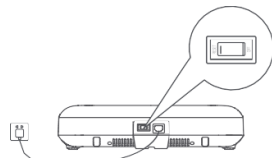

4. Підключіть шнур живлення та натисніть кнопку, щоб увімкнути.



6. Шукайте та завантажуйте Додаток "KS Fit" з Apple Store або Google Play Store і завершіть установку.

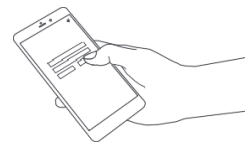

7. Відкрийте Додаток, дотримуйтесь вказівок, щоб додати та підключити бігову доріжку.



8. Увійдіть у посібник для початківців, щоб розблокувати всі функції.



9. Розпочніть користуватися біговою доріжкою.

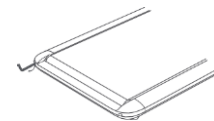

10. Якщо ремінь відхиляється від орбіти під час використання, будь ласка, відрегулюйте його належним чином. ДІВ.: 06 Технічна підтримка та обслуговування.

## 04. Навчитися користуватися біговою доріжкою

### 1. Опис режимів



#### Режим очікування

Світлодіодні цифри на панелі дисплею відобразатимуться циклами.



#### Ручний режим

Світлиться індикатор ручного режиму, швидкість можна регулювати за допомогою пульта дистанційного керування або у Додатку.



#### Автоматичний режим

Світлиться індикатор автоматичного режиму, швидкість регулюється автоматично за допомогою інтелектуального алгоритму.

### 2. Опис управління режимом очікування



#### Режим очікування

Двигун і датчик перестають реагувати в цьому режимі, щоб запобігти випадковому натисканню та запуску бігової доріжки, коли вона не використовується.

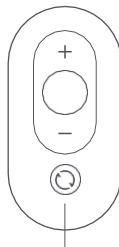

Перемикач режимів

Коротке натискання: Повернення в попередній режим

### 3. Опис управління ручним режимом (основний режим)



#### Ручний режим

У цьому режимі швидкість бігової доріжки можна регулювати за допомогою пульта дистанційного керування. Новачкам рекомендується спочатку використовувати ручний режим, а потім можете скористатися автоматичним режимом після того, як ви навчитеся користуватися біговою доріжкою. Ручним режимом за замовчуванням можна управляти за допомогою пульта дистанційного керування, тобто Кнопка СТАРТ/СТОП пульта дистанційного керування використовується для запуску або зупинки бігової доріжки, що можна змінити в розділі "Персоналізовано".

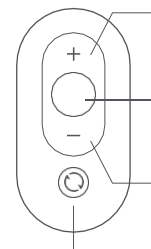

Кнопка збільшення швидкості

Коротке натискання: Швидкість збільшена на 0.5 км/г (0.5 mi/h)

СТАРТ/СТОП кнопка

Коротке натискання: Запускає або зупиняє бігову доріжку

Кнопка зменшення швидкості

Коротке натискання: Швидкість зменшена на 0.5 км/г (0.5 mi/h)

Перемикач режимів

Коротке натискання: Переключення в автоматичний режим

Довге натискання: Перехід в режим очікування

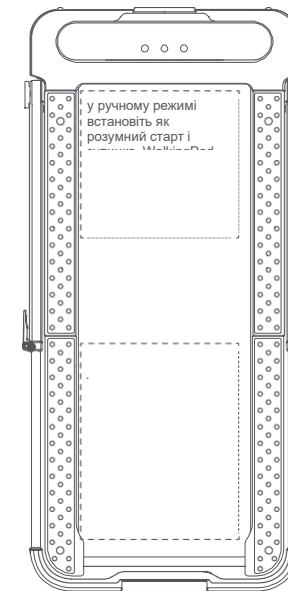

у ручному режимі встановіть як розумний старт і розумний старт і



## 04. Навчитися користуватися біговою доріжкою

### 4. Опис управління автоматичним режимом (вдосконалений режим)



#### Автоматичний режим

Це складний режим високого класу. Користувач може використовувати його повністю без пульта дистанційного керування. Ми рекомендуємо цей режим тільки тим, у кого є хороші спортивні навички або великий досвід у використанні пристроїв для ходьби.

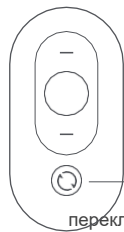

Перемикач режимів

Коротке натискання:  
переключення в ручний режим

Довге натискання: перехід в режим очікування

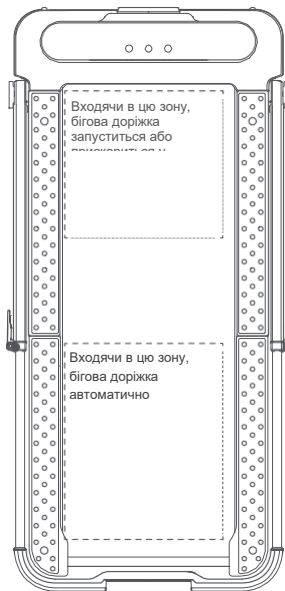

### 5. Інструкції щодо створення пари з пультом дистанційного керування

Якщо пульт дистанційного керування не реагує або ви замінили пульт дистанційного керування, його потрібно сполучити (спарувати) ще раз.

Спосіб сполучення: Перезапустіть бігову доріжку, натисніть та утримуйте кнопку перемикачів режимів на пульті дистанційного керування, як тільки почули звук "Біііп", це вказує на успішне сполучення. Примітка: Під час операції, пульт дистанційного керування повинен бути близько до світлодіодної панелі дисплея бігової доріжки.

6. Індикатор попередження про несправності   
Індикатор помилки на панелі дисплея не світиться, коли бігова доріжка працює добре. Коли виникає помилка, індикатор попередження про помилку загоряється та висвічує код помилки.

E01: Верхнє управління отримує неправильні дані щодо нижньої частини  
E02: Апаратна помилка  
E03: Програмний захист від перевантаження по струму

E04: Захист ротора

E05: Нижнє управління отримує неправильні дані щодо верхньої частини

E06: Апаратний захист від перевантаження по струму

E07: Захист двигуна від низької напруги

E08: Захист двигуна від високої напруги

E09: Захист від втрати фази двигуна

E10: Захист двигуна від перевантаження

E20: Помилка зв'язку

E21: Поломка датчику

## 05. Інструкції з техніки безпеки

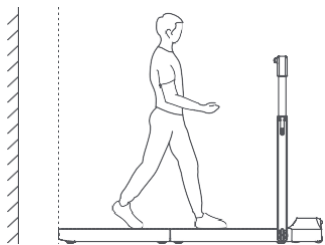

⚠ Відстань поза біговою доріжкою має перевищувати 1000 мм або навіть більше.

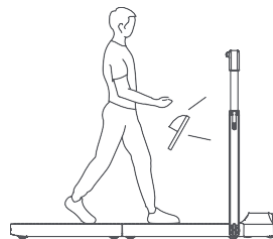

⚠ Будь ласка, одягайте спортивне взуття.

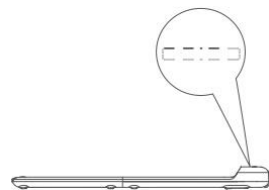

⚠ Будь ласка, не вставляйте на бігову доріжку під час автоматичного калібрування.

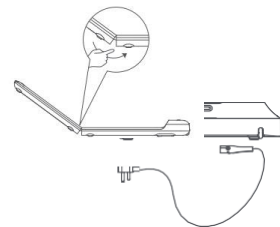

⊗ Проти заземлення.

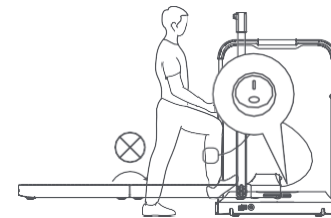

⊗ Вимикайте живлення перед тим, як складати бігову доріжку.

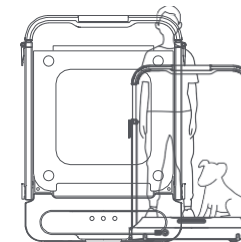

⊗ Забороняється вертикально розміщувати бігову доріжку.

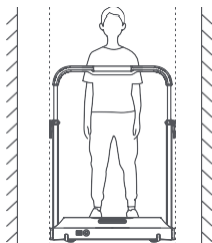

⚠ Відстань з кожного боку бігової доріжки має перевищувати 500 мм.

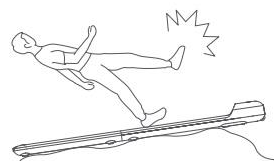

⊗ Використання на нерівній поверхні заборонено.

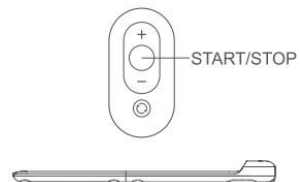

⊗ Категорично забороняється ходити уздовж вниз та вверх по доріжці під час її роботи. При надзвичайній ситуації, будь ласка, натисніть на пульті дистанційного керування кнопку START/STOP та зійдіть з бігової доріжки в сторону.

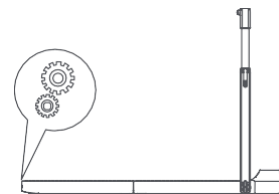

⚠ Бережіть свої речі.

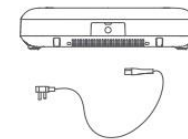

⚠ Будь ласка, виймайте вилку з розетки, коли ви не користуєтесь біговою доріжкою.

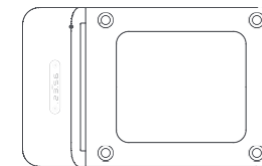

⚠ Забороняється розміщувати бігову доріжку на боку.

## 05. Інструкції з техніки безпеки

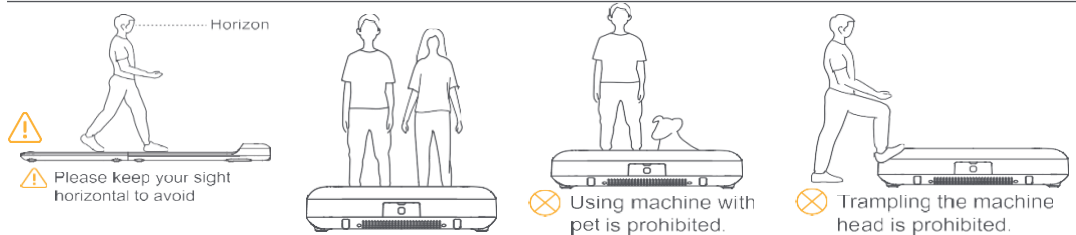

- ⚠ Будь ласка, дивіться горизонтально перед собою, щоб уникнути запаморочення.
- ⚠ Забороняється на біговій доріжці більше однієї людини.
- ⚠ Не беріть з собою домашніх тварин, коли користуєтеся біговою доріжкою.
- ⚠ Не наступайте на передню частину бігової доріжки.

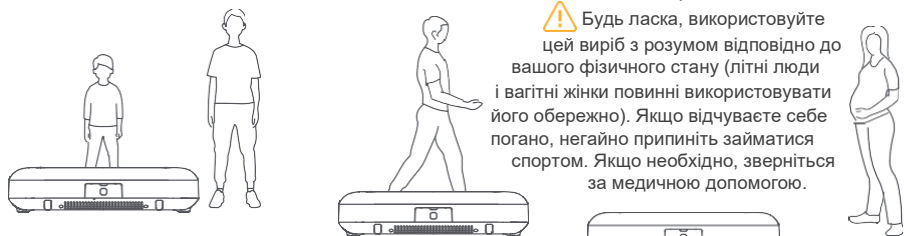

- ⚠ Діти повинні бути під наглядом, щоб вони не гралися з біговою доріжкою.
- ⚠ Забороняється ходити боком по доріжці.
- ⚠ Будь ласка, використовуйте цей вибір з розумом відповідно до вашого фізичного стану (літні люди і вагітні жінки повинні використовувати його обережно). Якщо відчуваєте себе погано, негайно припиніть займатися спортом. Якщо необхідно, зверніться за медичною допомогою.

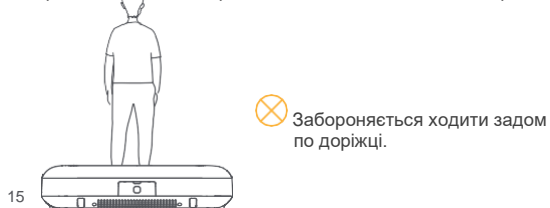

- ⚠ Забороняється ходити задом по доріжці.

## 06. Технічна підтримка та обслуговування

### 1. Чистка бігової доріжки

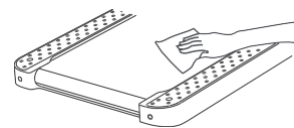

- Перед чисткою бігової доріжки відключіть її від джерела живлення.
- Додайте невелику кількість м'якого миючого засобу на тканину зі 100% бавовни. Не розпилюйте очищувач безпосередньо на бігове полотно та не використовуйте кислотні та корозійні засоби для чищення.
- Не витирайте під біговим полотном. Протріть пил та плями з рами, передньої панелі.
- Після деякого періоду фізичних вправ на задній панелі можуть з'явитися пил та плями. Це нормально і їх можна легко стерти.

### 2. Виправлення ремня для ходьби

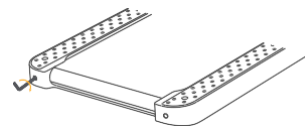

- Одночасно натисніть і утримуйте кнопку режиму та кнопку збільшення швидкості на пульті дистанційного керування протягом 3 секунд поки пристрій не запуститься.
- На передній панелі буде відображатися "CAL" і пристрій буде продовжувати працювати зі швидкістю 4 км/г (2,5 милі/г).
- Бігове полотно йде вліво: поверніть лівий гвинт регульовального отвору за годинниковою стрілкою на 1/4 обороту.
- Бігове полотно йде праворуч: Поверніть правий гвинт регульовального отвору за годинниковою стрілкою на 1/4 обороту.
- Бігове полотно ковзає: одночасно поверніть лівий і правий регульовальні гвинти за годинниковою стрілкою на 1/2 обороту.
- Після кожного регулювання бігової доріжки необхідно працювати протягом 1-2 хвилин, щоб перевірити налаштування. Якщо необхідно, відрегулюйте ще раз.
- Натисніть функціональну кнопку, щоб зупинити бігову доріжку.
- **ПОПЕРЕДЖЕННЯ: НЕ ЗАТЯГУЙТЕ РЕМЬ. БУДЬ ЛАСКА, ЗБЕРІГАЙТЕ ОРИГІНАЛЬНИЙ ЗАВОДСЬКИЙ НАТЯГ.** Надмірне натягування ремня призведе до пошкодження двигуна.

### 3. Змащення бігового полотна

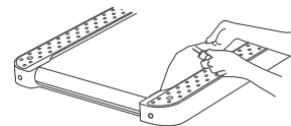

- Вимкніть бігову доріжку та від'єднайте шнур живлення.
- Підніміть край бігового полотна і намажте внутрішню поверхню силіконовою олією.
- Запустіть бігову доріжку знов.
- Бігова доріжка повинна продовжувати працювати зі швидкістю 4 км/г (2,5 милі/г) протягом 10-20 секунд.
- Для кожного змащення потрібно 5-10 мл силіконової олії. Надлишок силіконової олії може спричинити ковзання та вплинути на нормальне використання.
- Змащуйте бігове полотно кожні три місяці

## 07. Торгова марка та юридичне повідомлення

---

Beijing Kingsmith Technology Co., Ltd володіє патентами на серійне виробництво бігових доріжок Walkingpad KingSmith. Кінгсміт редагує та володіє авторськими правами на цей посібник. Без письмового дозволу Kingsmith забороняється у будь-якій несанкціонованій формі розповсюджувати, відтворювати, публікувати, випускати чи цитувати цей посібник. Цей посібник містить всі функції та інструкції з використання наскільки це можливо. Однак через недосконалість продукції, дизайн та Опис можуть все ще мати розбіжності з тим, що ви придбали. З огляду на оновлення виробу, опис у цьому посібнику може відрізнятись від того, що ви придбали, за кольором, зовнішнім виглядом тощо. Надавайте перевагу фактичному вигляду виробу. Цей прилад не призначений для осіб (включаючи дітей) зі зниженими фізичними, сенсорними чи розумовими здібностями або з недостатнім досвідом та знаннями, якщо вони не отримали інструкції щодо використання приладу особою, яка несе відповідальність за їх безпеку. Діти повинні бути під наглядом, щоб вони не гралися з приладом. Цим приладом можуть користуватися діти віком від 8 років і старше та люди зі зниженими фізичними, сенсорними або розумовими можливостями або відсутністю досвіду та знань, якщо вони знаходяться під наглядом або їм були надані інструкції щодо безпечного використання виробу та, якщо вони розуміють всі небезпеки, які можуть бути пов'язані з використанням цього виробу. Діти не повинні грати з приладом. Чищення та технічне обслуговування приладу забороняється робити дітям без нагляду дорослих.

## 08. Заміна та утилізація

## 07. Торгова марка та юридичне повідомлення

---



Акумулятор, що міститься в цьому приладі, необхідно витягувати для утилізації.

Під час заміни акумулятора використовуйте тільки оригінальний акумулятор, який можна придбати в нашому інтернет - магазині запчастин.

Відсік для акумулятора розташований на задній панелі приладу. Відкрийте відсік, знявши гвинт з кришки за допомогою відповідної викрутки, а потім натисніть на нижній кінець фіксуючої засувки на роз'ємах. Таким чином можна роз'єднати обидві сторони з'єднання.



Вставляючи новий акумулятор, притисніть разом два роз'єми та переконайтеся, що фіксатор закріплений. Ніколи не викидайте старий акумулятор разом з побутовими відходами, а лише через відповідні пункти збору акумуляторів. Це також стосується акумуляторів несправних приладів.

Пристрої, що позначені цим символом, слід утилізувати окремо від побутових відходів, оскільки вони містять цінні матеріали, які можна переробити. Правильна утилізація захищає навколишнє середовище та здоров'я людей. Ваша місцева влада або продавець можуть надати інформацію з цього приводу.

## 08. Заміна та утилізація